

BAKALÁŘSKÁ PRÁCE

funerální design

Denisa Milotová

ateliér Fišer / Nezpěváková

vedoucí bakalářské práce: prof. ak. arch. Jan Fišer

Ústav průmyslového designu / FA ČVUT

6.semestr, 2016 / 2017

České vysoké učení technické v Praze, Fakulta architektury	
Autor: Denisa Milotová	
Akademický rok / semestr: 2016/2017 6.semestr	
Ústav číslo / název: 15150 Ústav průmyslového designu	
Téma bakalářské práce - český název: FUNERÁLNÍ DESIGN	
Téma bakalářské práce - anglický název: FUNERAL DESIGN	
Jazyk práce: český	
Vedoucí práce:	prof. akad. arch. Jan Fišer
Oponent práce:	Julius Mičoch, ředitel Pohřebního ústavu hl. m. Prahy
Klíčová slova (česká):	Urna, způsob pohřbívání
Anotace (česká):	Návrh objektu s tematikou funerálního designu
Anotace (anglická):	Design of an object with a theme of funeral design

Prohlášení autora

Prohlašuji, že jsem předloženou bakalářskou práci vypracoval samostatně a že jsem uvedl veškeré použité informační zdroje v souladu s „Metodickým pokynem o etické přípravě vysokoškolských závěrečných prací.“

V Praze dne

Podpis autora bakalářské práce

Tento dokument je nedílnou, povinnou součástí bakalářské práce i portfolia (titulní list)

České vysoké učení technické v Praze, Fakulta architektury
2/ ZADÁNÍ bakalářské práce

jméno a příjmení: Denisa Milotová

datum narození: 15.5. 1995

akademický rok / semestr: 2016/2017, 6.semestr
obor: Průmyslový design
ústav: Ústav průmyslového designu 15150
vedoucí bakalářské práce:

téma bakalářské práce:
viz přihláška na BP

zadání bakalářské práce:

1/ popis zadání projektu a očekávaného cíle řešení

2/ popis závěrečného výsledku, výstupy a měřítko zpracování

3/ seznam případných dalších dohodnutých částí BP

Datum a podpis studenta

Datum a podpis vedoucího DP

registrováno studijním oddělením dne

OBSAH

úvod

rešerše a analýza

vize

možnosti

návrh

závěr

zdroje

Úvod

Smrt. Přesný význam tohoto slova nám při zadání do internetového vyhledávače nabídne hned první definici ze stránek Wikipedie, takzvané otevřené encyklopedie. Tato definice zní „Smrt, úmrtí, skon, latinsky exitus, je zastavení životních funkcí v organismu spojené s nevratnými změnami, které obnovení životních funkcí znemožňují. Smrt je tedy stav organismu po ukončení života, úplná a trvalá ztráta vědomí. Umírání je postupný proces, na jehož konci je smrt. Smrt nelze zaměňovat s umíráním, neboť umírání je jedna z fází života organismu.“; Smrt je zánik existence, nezvratný proces, který nemůžeme změnit. V každé životní fázi ji však vnímáme jinak. Někdy si ji neuvědomujeme nebo pro nás není podstatná. Jindy z ní máme strach a přejeme si na ni zapomenout. To vše však nemění nic na tom, že smrt je naše budoucnost. Potká každého z nás a každý z nás se s ní musí vypořádat. Ať už se ztrátou někoho blízkého nebo přípravou na smrt vlastní.

Chápání smrti je vždy záležitostí individuální a nedá se tedy vymezit jednotný přístup k této životní skutečnosti, která vždy přináší změnu a představuje určitý přechod či posun. Pro většinu z nás je to něco nepříjemného, co se snažíme vytěsnit. Je to pro mnoho moderních lidí ten nejjednodušší způsob, jak se s takovou událostí vypořádat. Přesně tyto tendence jsou v dnešní době velice rozšířené, což je způsobené tím, že smrt se postupem času ze společenského sektoru začala vytrácet a už se o ní tolik veřejně nemluví. Dříve se prováděla celá řada rituálních rozloučení se zesnulou osobou, do které se zapojovala celá skupina nebo společenství lidí. Smrt byla ve společnosti běžným tématem. Dnes se smrt přesouvá do sektoru soukromého, kdy se jedná spíše o individuální prožitek v rodinném kruhu a na veřejnosti se o ní tak často už nemluví.

Pohřební rituály jako důležitou součástí kultury a jsou vždy jejím odrazem. Podle toho, jak si váží života a jaký v něm vidí smysl, to odráží jejich vztah k předkům a osobám zesnulým. Tyto rituály se vyvíjejí už od počátku civilizace. Každá civilizace nebo časová epocha se něčím liší od té předchozí, ať už to obohacováním nebo naopak zjednodušováním těchto rituálů, a každá následující se rovněž bude vyvíjet rozvíjet různými směry. Vždy však slouží jako obraz vlastního přesvědčení. Pohřeb, jako poslední rozloučení, slouží jako pocta zemřelým, uctění jejich památky a v mnoha kulturách jako zaručení jejich věčného života, který přichází např. po zmrtvýchvstání či převtělení duše. Pohřeb dnes však už neslouží pouze zesnulým, ale hlavně lidem stále žijícím, pro které je tento způsob rozloučení velice důležitý. Dodává samotné zkušenosti na realitě a mohou se pak dočkat jakéhosi uzavření. Definitivnost, se kterou se smrt pojí je velmi často odmítána a nahrazována popíráním této nevratné skutečnosti, proto jsme si vytvořili tyto rituály, které nám mají pomoci se s takovouto změnou vypořádat.





„Ačkoliv se blíží čas mé smrti, nemám strach, že zemřu a půjdu do pekla nebo (což by mohlo být ještě horší) do popularizované verze nebe. Očekávám, že po smrti přijde jen nicota, a děkuji ateismu za to, že mě zbavil všech možných obav.“

Isaac Asimov (spisovatel a biochemik)



„Kéž nikdy nikdo tento hrob neznesvěti, kéž uchován zůstane až do konce světa, abych se mohl bez překážky vrátit do života, až přijde ten, komu je dáno soudit živé i mrtvé.“

Como, 6.století, Itálie

Zadání

Konec je pro nás všechny stejný, jediný rozdíl spatřuji v tom, jakým způsobem se s námi svět rozloučí. Sám člověk a jeho pohřební rituály je velice obsáhlé téma, které se v průběhu historie různými způsoby vyvíjelo a proměňovalo. Pro mě samotnou je zajímavá otázka vypořádávání se s ostatky v dnešní době a samotný lidský přístup ke smrti. Zaměřila jsem se tedy na lidi žijící na okraji společnosti, lidi bez příbuzných nebo bez finančních prostředků. Ve všech těchto případech se s tělem vypořádává žahem. Kremace je pro to tím nejjednodušším způsobem pohřbu za minimální nutný náklad. Jedná se o tzv. sociální pohřby, které se stávají čím dál tím populárnější. Jedná o pohřby zajišťované obcí a ve většině případů poté hrazeny státem.

„Samosprávy tak musí zajistit důstojnost a pietu k jakýmkoliv lidským ostatkům.“^[2]

Pokud se nenajde osoba blízká nebo jinak příbuzensky se zesnulým spjatá jsou ostatky uloženy v krematoriu. Pokud je tato má zesnulý příbuzné, ale ty si ostatky zapomenou vyzvednout, jsou urny s popelem taktéž uskladněny ve skladu po zákonem danou lhůtu. Po uplynutí této lhůty jsou ostatky uloženy do společného hrobu. Hrob jako zvláštní pietní místo, slouží pro ukládání většího počtu lidských ostatků nebo jejich částí.

Můj projekt je především hledání způsobu důstojného ukládání těchto ostatků zesnulých. Zejména lidí ze skupiny sociálních případů či případů nevyzvednutých urn, které se hromadně ukládají do společného hrobu.

Cesta, kterou člověk po smrti absolvuje je celkem jednoduchá. Pokud se však do procesu pohřbu a rozloučení zapojí i přání zesnulých či pozůstalých osob, stává se z tohoto okamžiku složitě („divadlo“..). Zjednodušeně celý proces funguje takto: v okamžik prohlášení osoby za mrtvou se tělo předává o rukou pohřebního ústavu, který ho uchovává v chladicí části zařízení a poté převáží do spalovny, kde probíhá samotná kremace. Po spálení všech lidských ostatků se popel z pece vyhrabe a přenesení se do bubnového mlýnu, kde dojde k rozdrčení zbytků větších kusů (kloubů), které se nespálili. Tento jemný popel je poté přesypán do úřední urny, která už je předem označena číslem a následně uložena do skladu. Kde čeká na své vyzvednutí. Tyto urny jsou vyrobeny z plastu a po uplynulé lhůtě pro uschování popela, kdy se ostatky pohřbí do společného hrobu jsou tyto urny vyřazeny do odpadu. A to bych právě chtěla změnit.

Charta práv umírajících ¹³¹

mám právo na to, aby se se mnou až do smrti zacházelo jako s lidskou bytostí

mám právo na naději, a nezáleží na tom, že se mění moje životní perspektiva

mám právo vyjádřit své pocity a emoce týkající se blízké smrti

mám právo podílet se na rozhodování týkajících se péče o mě

mám právo na stálou zdravotnickou péči, přestože se cíl uzdravení mé nemoci mění, na zachování pohodlí a kvality života

mám právo nezemřít opuštěn

mám právo být ušetřen bolesti

mám právo na poctivé odpovědi na své otázky

mám právo být neklamán

mám právo na pomoc rodiny a na pomoc pro rodinu v souvislosti s přijetím mé smrti

mám právo zemřít v klidu a důstojně

mám právo uchovat si svou individualitu a mám právo na laskavé pochopení svých rozhodnutí a názorů

Rešerše, analytická část

Mojí snahou je snížení užívání plastového materiálu, jako předního materiálu na výrobu úředních uren. Tento materiál je v podobě urny využit pouze jednorázově, a tak po vysypání vnitřního obsahu nám zůstane v podstatě nový výrobek, který se díky vyraženému číslu, sloužícímu pro identifikace ostatků nedá opětovně využít a je určen do sběru. Tato práce je tedy postavena na snaze redukovat takovýto zbytečný plastový odpad. Každý rok je nejenom u nás do odpadu zařazeno několik set plastových uren, který by mohly být využívány dál a zapojit se tak do více životních cyklů, nejenom pouze do jednoho. Jedná se snahu nalezení cesty, která by omezila užívání plastu a zvedla sociální úroveň celého pohřebního rituálu, užívaného u nízko nákladových a sociálních pohřbů, které si každý z nás zaslouží.

Prostor pro uložení lidských ostatků je potřeba, která vznikla s příchodem prvních lidí. Od pravěku až po dnešní dobu můžeme pozorovat prudký vývoj, ať už na základě osobních nebo náboženských přesvědčení. Tento vývoj záleží na vyspělosti civilizace a na možnostech a majetnosti společnosti. Jako nádoby na ostatky se používali různé nádoby, relikviáře, sarkofágy, rakve a urny. Tyto nádoby byli většinou pojaty zdobením, a to už od dob prvních kultur. Samozřejmě to dříve byla výsada spíše králů, movitějších vyšších tříd, kteří si mohly takovýto odchod ze světa dovolit. Dnes už záleží na jednotlivých lidech, jestli pro ně má takový obřad velký význam nebo naopak stačí říct prostě sbohem.

Definice sociálního pohřbu

V případě, že pozůstalí ze závažných sociálních a osobních důvodů nejsou schopni zajistit pohřbení zemřelého, „pohřeb zajistí obec v souladu se zákonem č. 256/2001 Sb., o pohřebnictví, ve znění pozdějších předpisů, vyhlášky ministerstva zdravotnictví č. 19/1988 Sb., o postupu při úmrtí a pohřebnictví, ve znění pozdějších předpisů. Sociální pohřeb zajišťuje obec, na jejímž území k úmrtí došlo.“^[3]

Při návrhu se chci zabývat nejen estetickou a funkční stránkou zadání, ale také stránkou humanitně - sociální. Funerální design není zrovna oborem, kterému designéři dnes věnují tolik pozornosti a pokud ano jedná se především o soubory uren určených pro osobní vlastnictví.

Lidské tělo je organismus, který se po ukončení všech životně důležitých funkcí začíná pomalu rozkládat. Ne však všechny tyto funkce končí s posledním úderem srdce, některé procesy v našem těle stále pokračují. Postupnou řetězovou reakcí se všechny funkce zastavují a nastává finální fáze smrti, kdy je nečinný už celý organismus.

Smrt jako takovou může za fakt prohlásit až lékař. Bez jeho zprávy a úmrtního listu je nemožné člověka pohřbit. Při úmrtí doma nebo v nemocnici je tedy vždy tělo prohlédnuto jestli opravdu nejeví už žádné známky života. Dříve se velice často stávalo, že byl člověk nejevící žádné známky života omylem prohlášen za mrtvého nebo dokonce pohřben, ale nakonec se probal. Stávalo se, že byl někdo pohřben dokonce i za živa. U těchto lidí se předpokládalo, že na základě prohlídky a absence znaků života jsou už po smrti. Častou praktikou bylo přivazování zvonečku k prstu či zápěstí a pokud by se člověk náhodou probudil, mohl by zazvonit a někdo by mu přišel na pomoc a z rakve by ho osvobodil.

Dříve se po smrti člena rodiny svolala celá rodina, aby se s zesnulým mohly všichni rozloučit. Tělo často bývalo ponecháno u rodiny i více dní. Dnes se lidé chtějí zaměřovat spíše na život a mrtvého člověka ve svém dome moc dlouho mít nechtějí, proto si tělo hned po lékařské prohlídce odváží pohřební služba.

Oblast týkající se funerálního designu je v dnešní době designéry spíše opomíjena nebo se jedná spíše o návrhy urn pro jednotlivce. Urny jsou převážně koncipovány jako okrasné předměty, které si pozůstalé osoby mohou vystavit ve svých domovech. Častým tématem, které se v poslední době ve společnosti objevuje čím dál tím více je prosazování ekologie a kvalitního životního prostředí v různých oblastech výroby a lidského života. Východiska týkající se zachování kvalitního životního prostředí, které bude sloužit i dalším generacím nejenom té naší jsou pro nás stále důležitější.

Dnes se koncept ekologického pohřbívání teprve vyvíjí. Snaha zachovat a ještě více neznečišťovat naši planetu nás nutí zvažovat jaké věci do světa vypouštíme. Hledání cesty, která by ještě více neznečišťovala nebo neničila naše prostředí. To se děje především využíváním materiálů, které se dají snadno recyklovat nebo se v přírodě úplně rozloží a nezatěžují tak životní prostředí.

Jedná se např. o pohřbívání popela do organických a snadno rozložitelných urn, které můžou sloužit nejenom jako urna, ale také jako nádoba, ve které je umístěné semeno stromu - Bios urn, sloužící jako živná půda, která při postupném růstu stromu či keře se kořeny spojí s popelem a nakonec s okolní půdou. Dalšími zajímavými příklady práce s popelem je např. možnost vytvoření památečního diamantu od firmy Heart in diamond. Popel za pomoci vysokoteplotního a vysokotlakého zařízení z extrahovaného uhlíku, zkrystalizuje a vytvoří samotný diamant. Teploty nad 2000 °C a tlak přes 60000 atmosfér. Z popelu se dá vyrobit také např. vinylová deska od britské firmy And Vinyly obsahující hlasovou nahrávku nebo píseň. V dnešní době rozvinutých technologií, je možné poslat ostatky také na oběžnou dráhu, kde budou po určité době obíhat zem a poté v podobě padajících hvězd proletí atmosférou, ve které nakonec shoří. Opravdu jedinečným příkladem může být i pamětní box s vibrátor holandského designéra Marka Sturkenbooma, který obsahuje 21 gramů popelu, symbolizující váhu lidské duše. (Tento fenomén byl zjištěn odvážením člověka před a po smrti. Tento rozdíl 21 gramu tak prý tvoří váhu lidské duše).

Neméně zajímavý způsob a také velice užitečný může být věnování těla na studijní účely. V USA vzniklo výzkumné středisko Antropologického ústavu univerzity v Tennessee, přezdívané Farma. Slouží nejenom studentům, ale především kriminalistům a soudním vyšetřovatelům. „Úkolem všech těchto zařízení je mimo jiné výzkum vedoucí k zpřesnění určování doby úmrtí člověka v závislosti na vnějších podmínkách a povětrnostních vlivech. Vědci zde například zkoumají, co se stane s mrtvým tělem částečně ponořeným ve vodě nebo uzavřeným v horkém prostoru automobilu. Detektivové se zde mohou na vlastní oči přesvědčit, jak vypadá mrtvola po třech týdnech v hustém lese plném dravé zvěře. V současné době je zde „uloženo“ přibližně 400 těl a ročně přibývá okolo 30 až 50 dalších.“¹⁶¹



Urnu jsem se rozhodla pojmout, jako nádobu na ostatky určenou k přímému pohřbení do půdy. Jedná se o uzavíratelnou nádobu vyrobenou z recyklovaného papíru označenou číselným kódem, který slouží k identifikaci ostatků. Tato číselná řada může být také doplněna o čárový kód, který slouží ke kategorizaci položek za pomoci čtecích technických prostředků či skenerů.



Samotné tělo urny je vyrobeno z kaširovaného papíru metodou nasávané kartonáže, která díky svému zpracování z přírodního materiálu je v zemi dobře rozložitelná. Objem urny je 3,5l. Její obsah tvoří ostatky složené z vlastního těla zesnulého společně s popelem z dřevěné rakve. Urna se po naplnění uzavře a vloží se do skleněného stojanu, který se opatří nálepkou s informacemi o zesnulém a datu kremace.

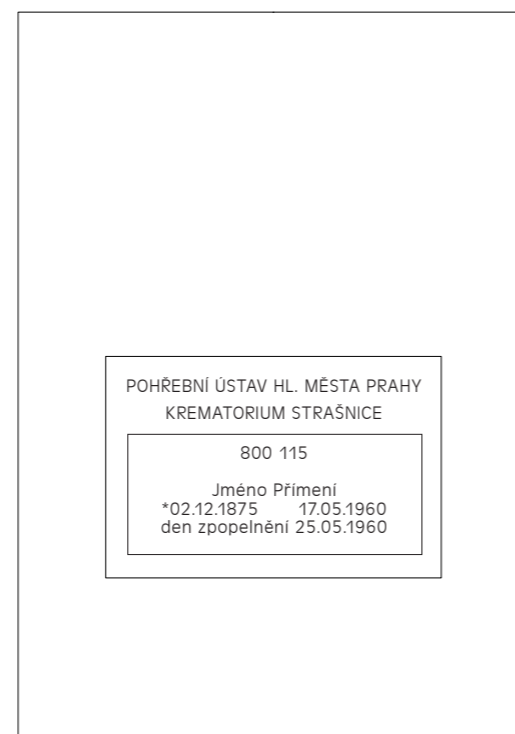

skleněný stojan

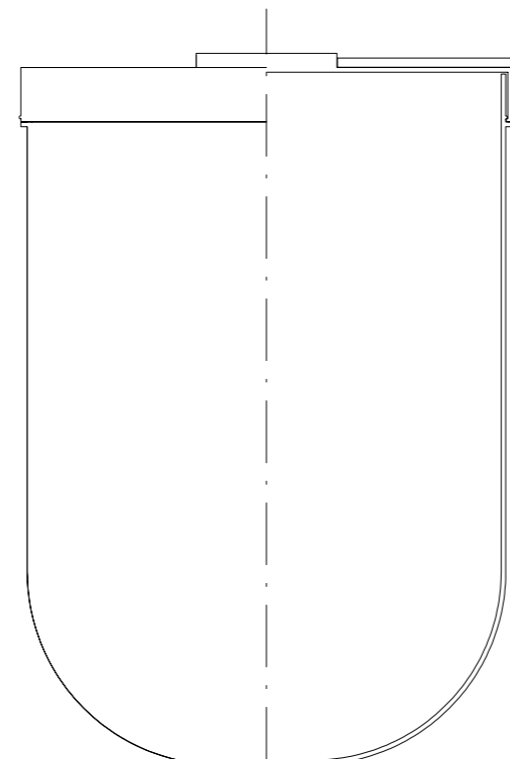

přední pohled a řez papírovou nádobou

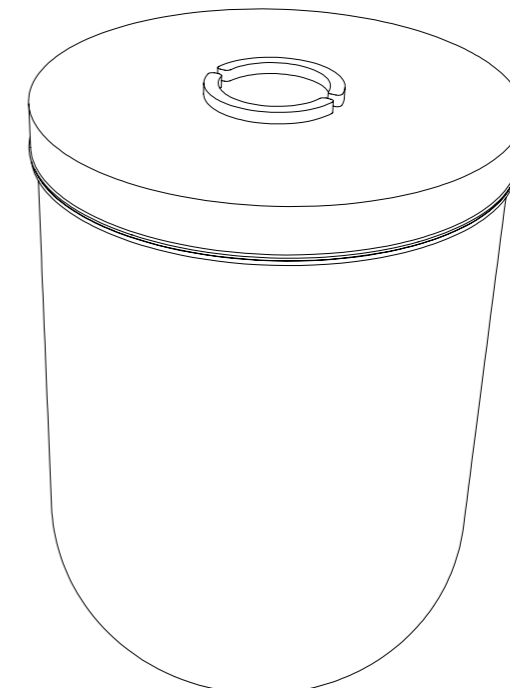

Vrchní část obalu na urny tvoří kruh obsahující informace o zemřelém. Jeho jméno a příjmení, datum narození a datum úmrtí. Tento kruh je to jediné, co nakonec v zemi po zemřelém zůstane, po rozkladu papírové urny. Vyroben může být například ze dřeva, které se za nějaký čas v zemi postupně rozloží nebo ze železa, které je trvalé a uchová tak informaci o zesnulém velice dlouhou dobu. Je to poslední připomínka toho, že žil. Že patřil do společnosti a byl její součástí.

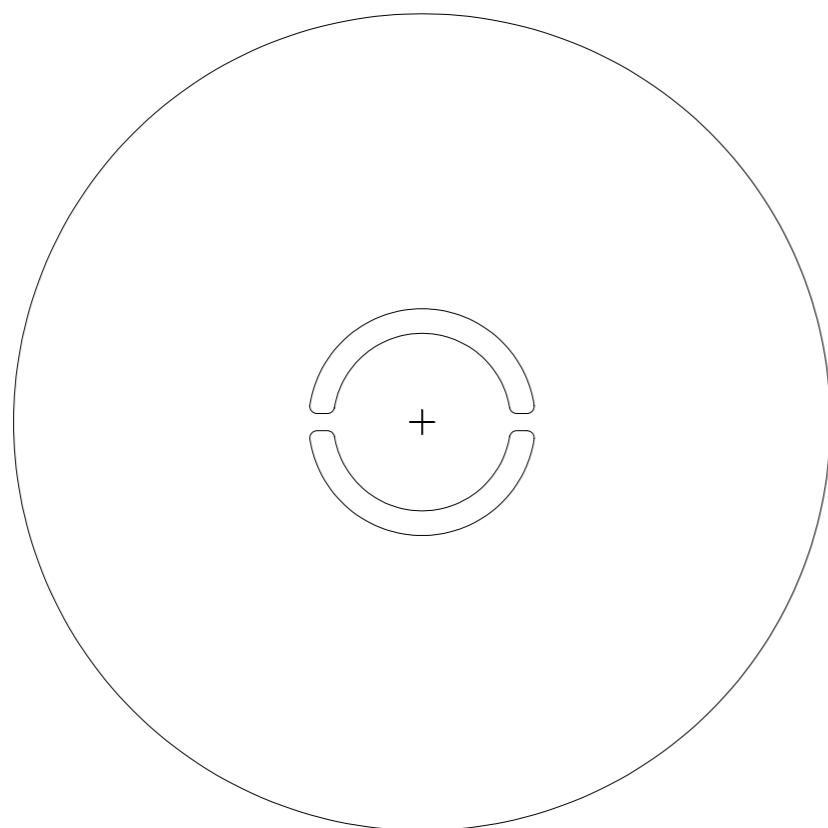
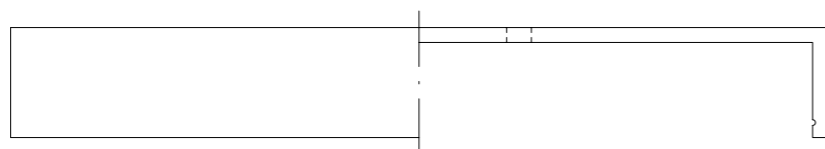

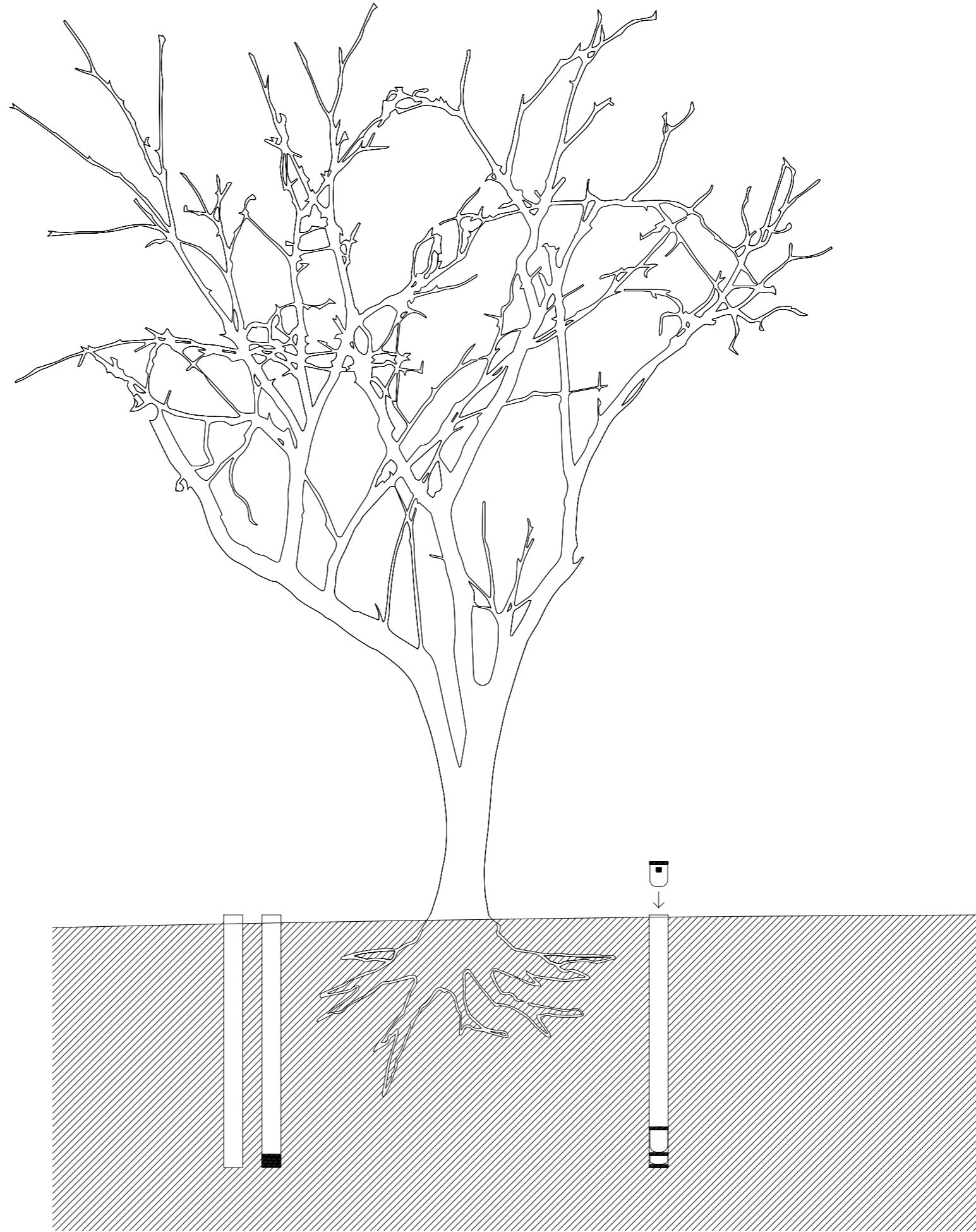

Urny se ukládají do předem vyvrtaných děr, která jsou zpevněny děrovanými tubusy držícími stěny. Ty dovolují pronikání půdy a vlhkosti do vnitřních prostorů, a tím umožňují postupné rozkládání papírových uren. Urny se vrší jedna na druhou. Postupným rozkládáním a odbouráváním papírového materiálu nakonec zůstane pouze kovový či dřevěný kruh značící život, který skončil.

Jak se budou postupně plnit tubusy tvořící první okruhy okolo stromu, budou se rozšiřovat postupně rozrůstat směrem od středu. Strom slouží jako pomník života.

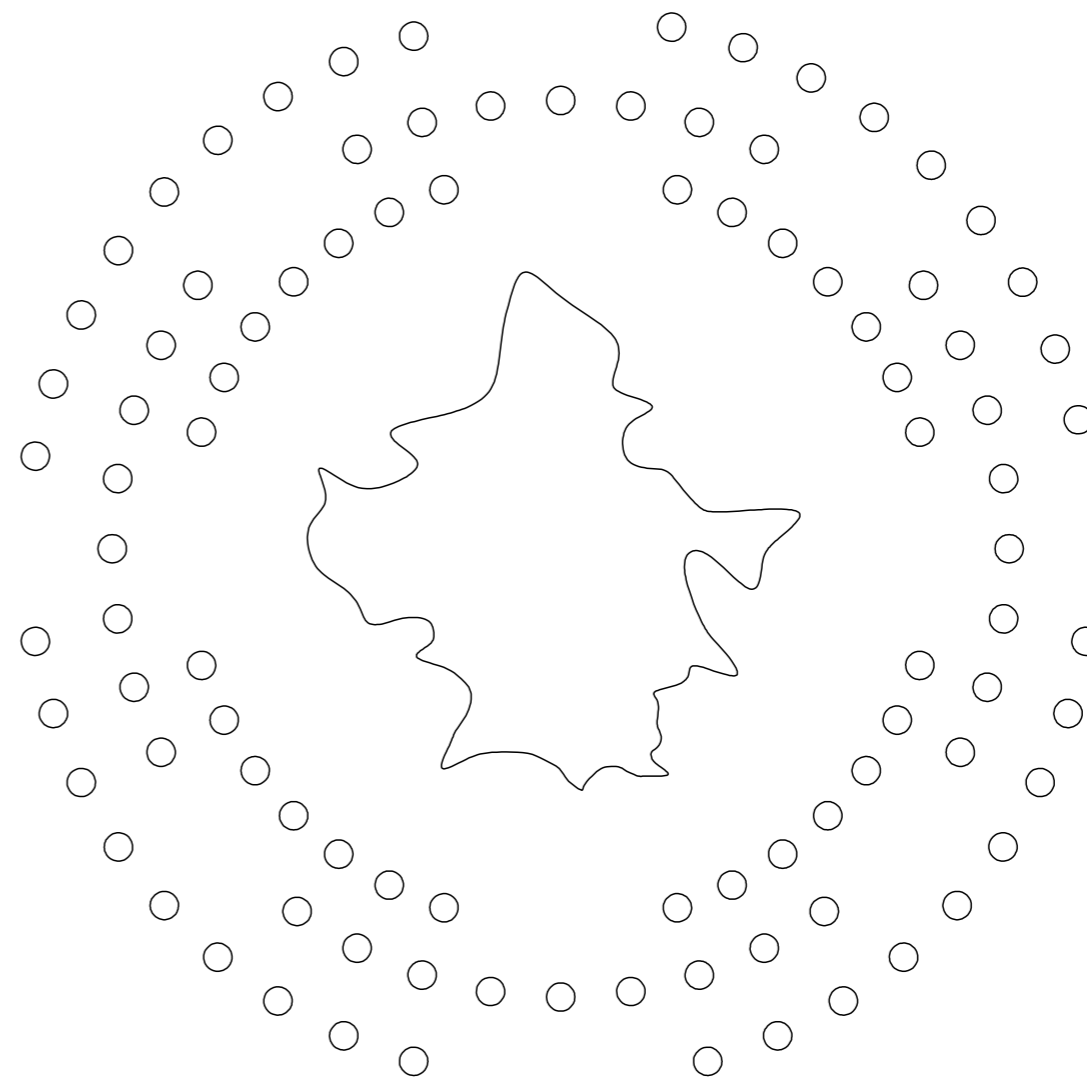
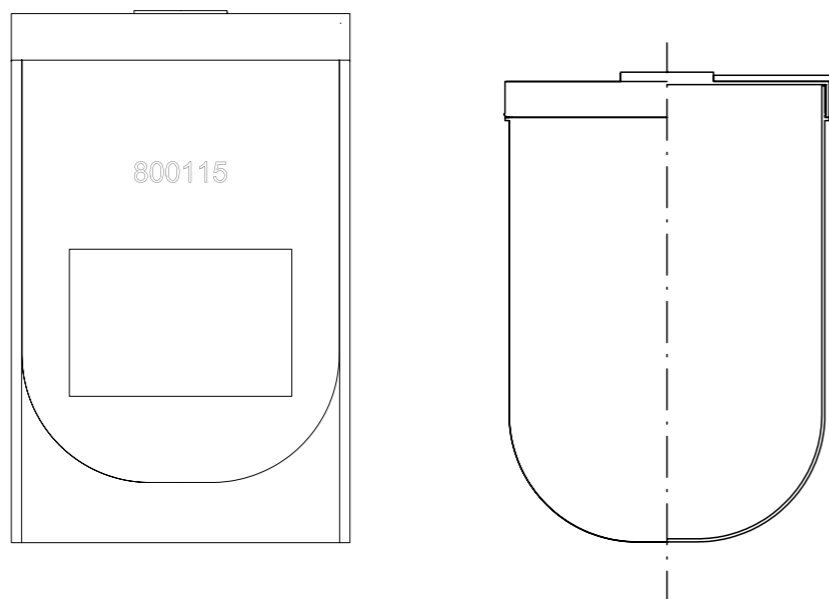

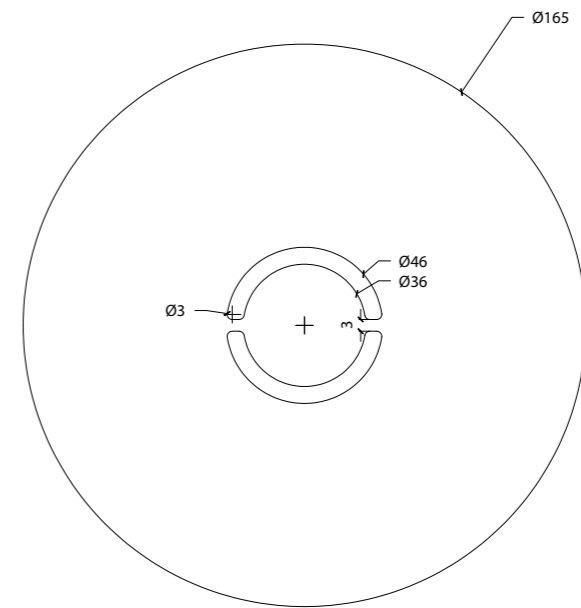
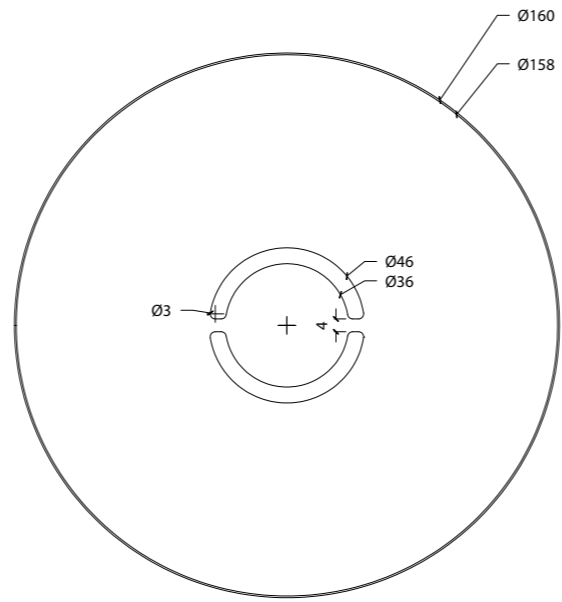
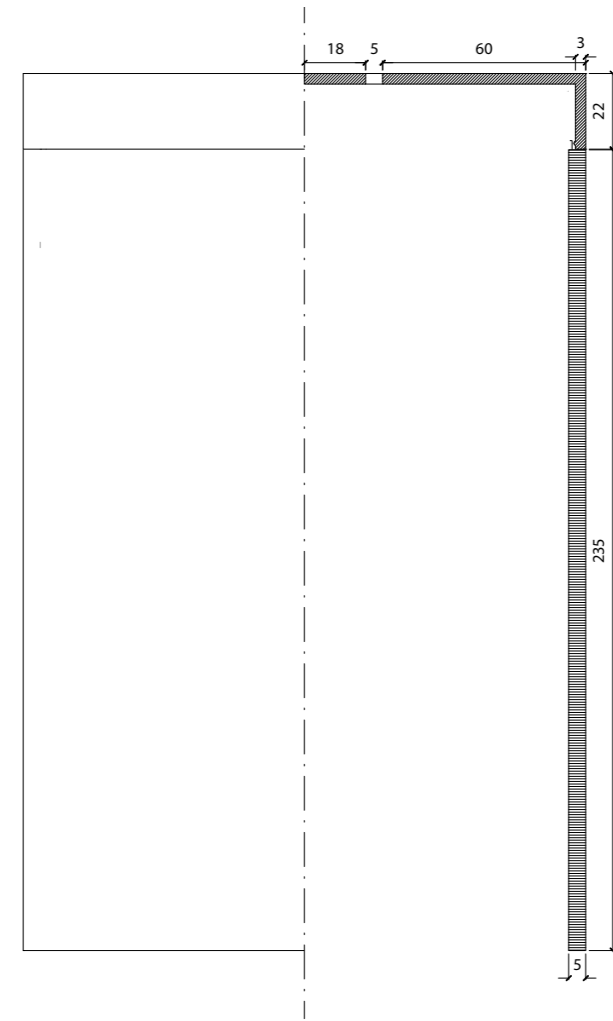
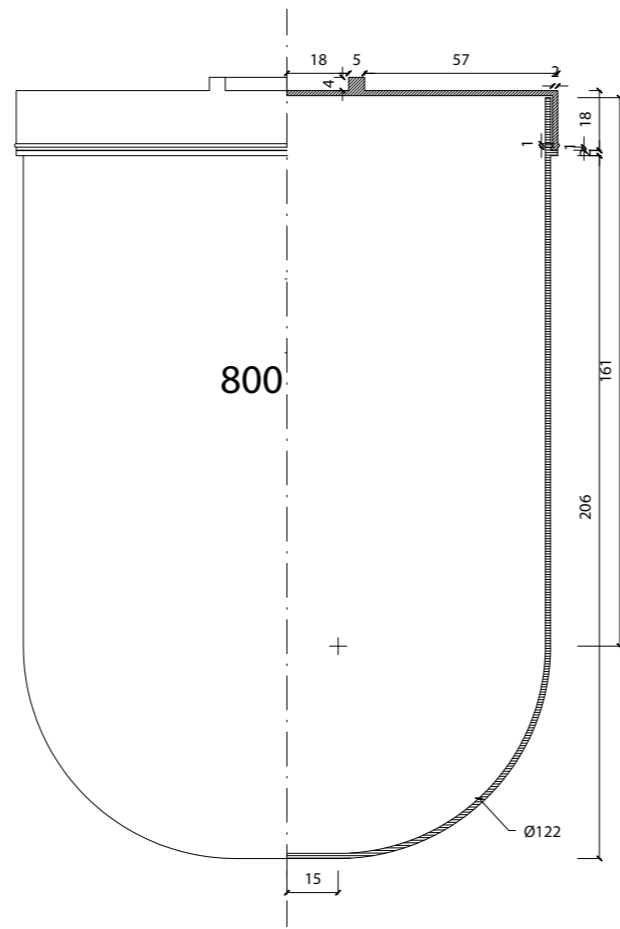



vstup



výstup



Závěr

Díky úvahám nad bakalářskou prací jsem si uvědomila mnoho věcí. Nejen ze světa designu, ale také ze světa osobnostní psychologie a lidského uvažování o strachu a smrti.

Poděkování

Ráda bych touto cestou poděkovala vedoucímu mé bakalářské práce prof. akad. arch. Janu Fišerovi a M.A. Henrietě Nezpěvákové za vedení a konzultace poskytnuté při vývoji mého projektu.

Dále bych chtěla poděkovat panu Juliovi Mičochovi, řediteli pražského pohřebního ústavu, za pomoc a ochotu s jakou odpovídal na všechny mé dotazy a poskytoval mi potřebné informace pro další vývoj mé práce.

Zdroje:

- [1] Wikipedia, článek Smrt - https://cs.wikipedia.org/wiki/Smrt#V.C3.BDznam_smrti
- [2] <https://zpravy.aktualne.cz/finance/socialni-pohreb-je-vyrazne-levnejsi-voli-ho-stale-vice-lidi/r~bd34732864dc11e49b26002590604f2e/?redirected=1495553596>
- [3] charta práv umírajících - <http://elearning.cestadomu.cz/pohled-na-prava.htmlv>
- [4] <http://socialniportal.praha10.cz/potrebuji-resit/bydleni/texty/articletype/articleview/articleid/2829/socialni-pohrby.aspx>
- [5] <http://www.heart-in-diamond.cz/diamonds/creation-process.html>
- [6] Zdroj: http://technet.idnes.cz/farma-na-mrtvol-y-podivejte-se-co-dokazi-brouci-a-slunce-s-lidskym-telem-1mp-/tec_technika.aspx?c=A080610_170447_tec_technika_fur

Obrázky:

- [1] záběr z Filmu Spalovač mrtvol, 1968, <http://www.zemefilmu.cz/cz/filmova-mista/419-pardubice-krematorium/>
- [2] <http://www.pohrebiste.cz/stranky/archiv/fotogale/foto.htm?37;36>
- [3] <http://www.vets.cz/vpm/16063-pamatnik-2-svetove-valky/>
- [4,9] <http://www.czechdesign.cz/temata-a-rubriky/pamatka-zesnulych-s-ceskym-designem>
- [5] <http://www.czechdesign.cz/temata-a-rubriky/vitezem-narodni-ceny-za-studentsky-design-2013-se-stal-pavel-coufalik>
- [6] <http://urnabios.webnode.cz/>
- [7] <http://schmelzerova.cz/portfolio.html?submenu=design-porcelanu&detail=5>
- [8] <https://beyondtheedgeofreality.wordpress.com/2015/04/28/you-can-now-put-your-dead-loved-ones-ashes-in-a-special-dildo/>