

D

C

B

A

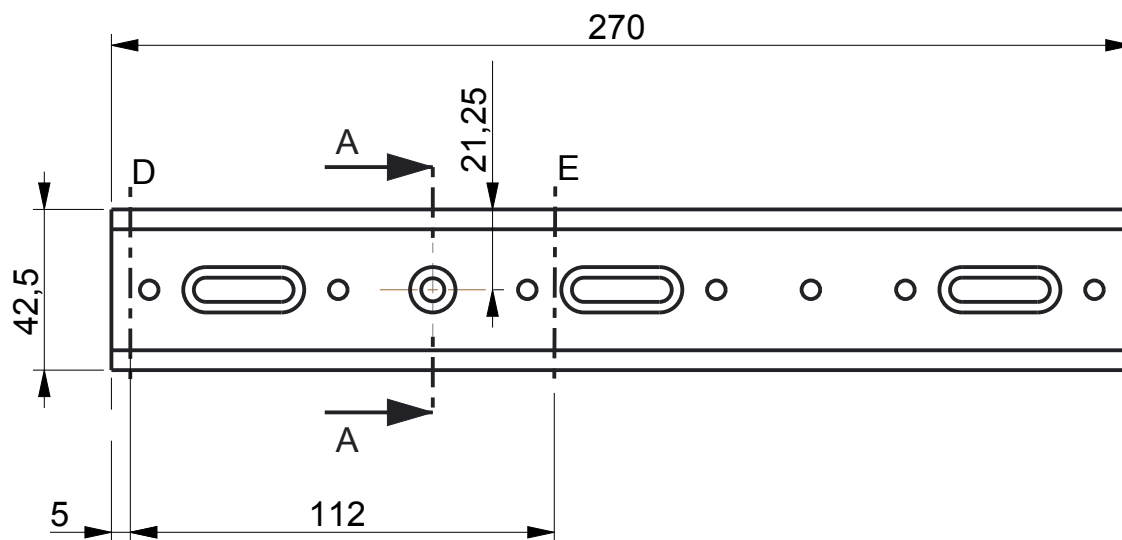

## SECTION A

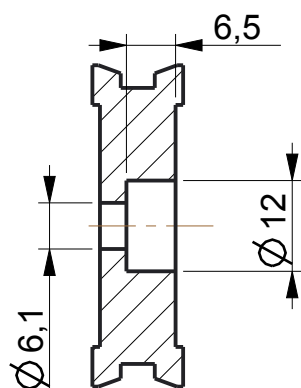

Rozdelit součást v rovine D a E

Vytvorit otvory v Section A:  $\varnothing 12$  a  $\varnothing 6,1$  v místě kde se nachází otvor M6

MATERIÁL:							
POLOTOVAR: 2OR6-270							
PROMÍTÁNÍ: NEOZNACENÉ DRSNOSTI: viz. model							
TOLEROVÁNÍ PODLE ISO 8015: ISO8015							
PRESNOST ISO 2468 - fH		INDEX		ZMENA		DATUM	PODPIS
PODPIS	DATUM	PODPIS	DATUM			MERÍTKO	
KRESLIL	MAJER	NORM. REF.		HMOTNOST	0,3	KG	1:2
TECHNOL.		SCHVÁLIL		SESTAVA		KUSOVNÍK	



NÁZEV

TYP:

Ocelová kolejnice 2OR6-270

ČÍSLO VÝKRESU

DP-TM-PRILOHA\_3

LIST: 1

D

A