

ŘEZ A-A

(10400)

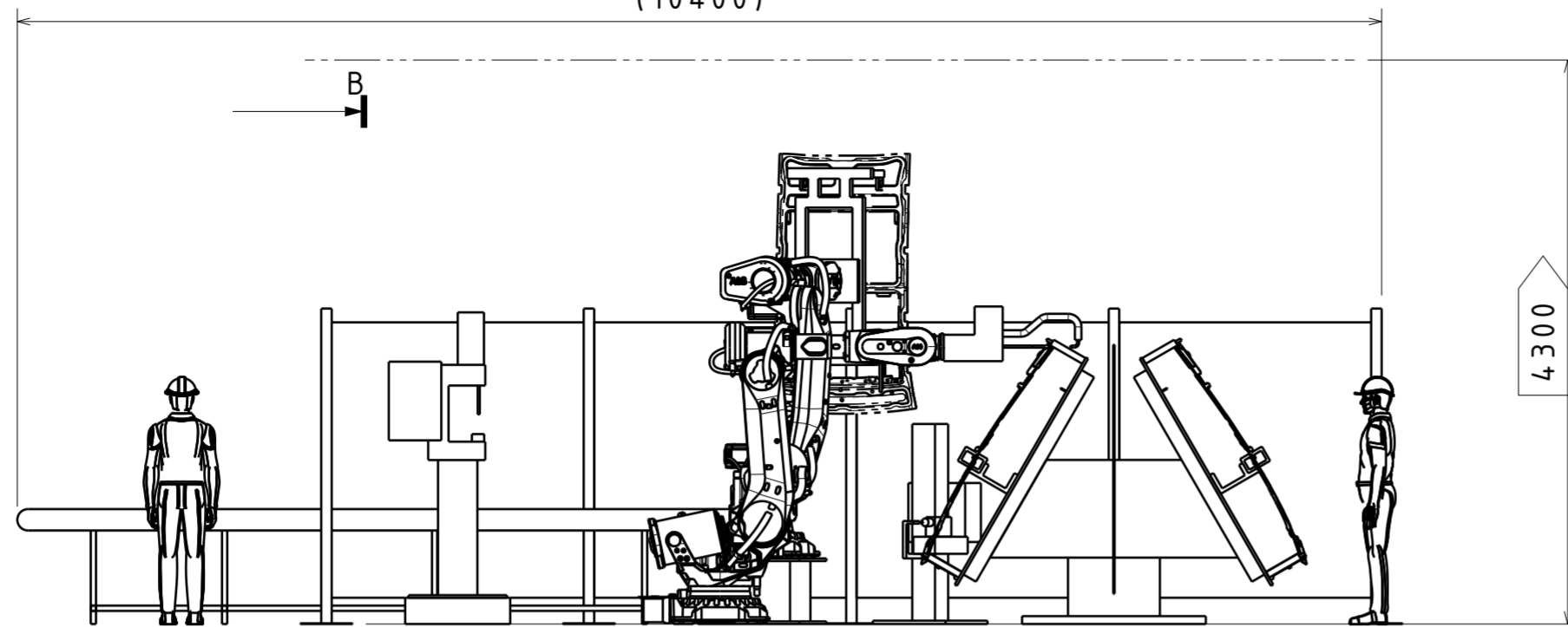

ŘEZ B-B

(7080)

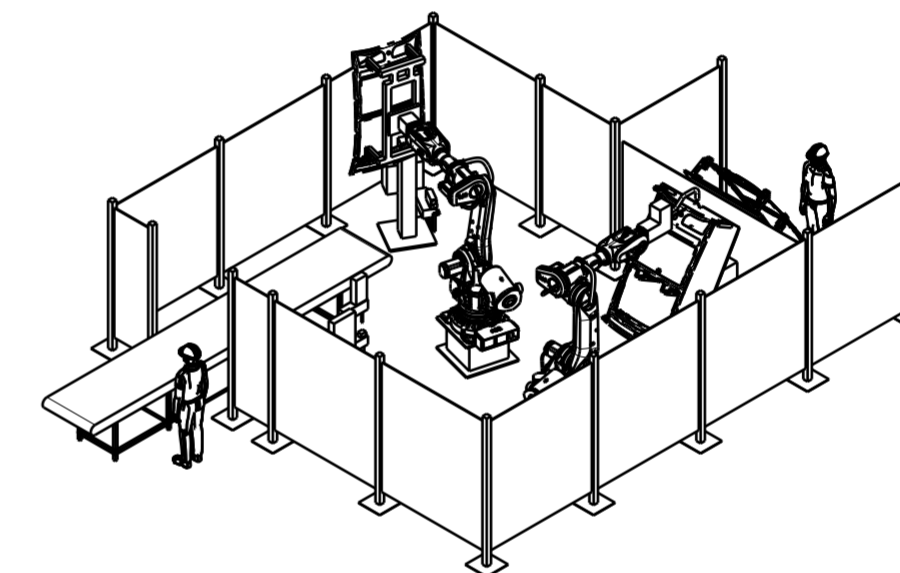
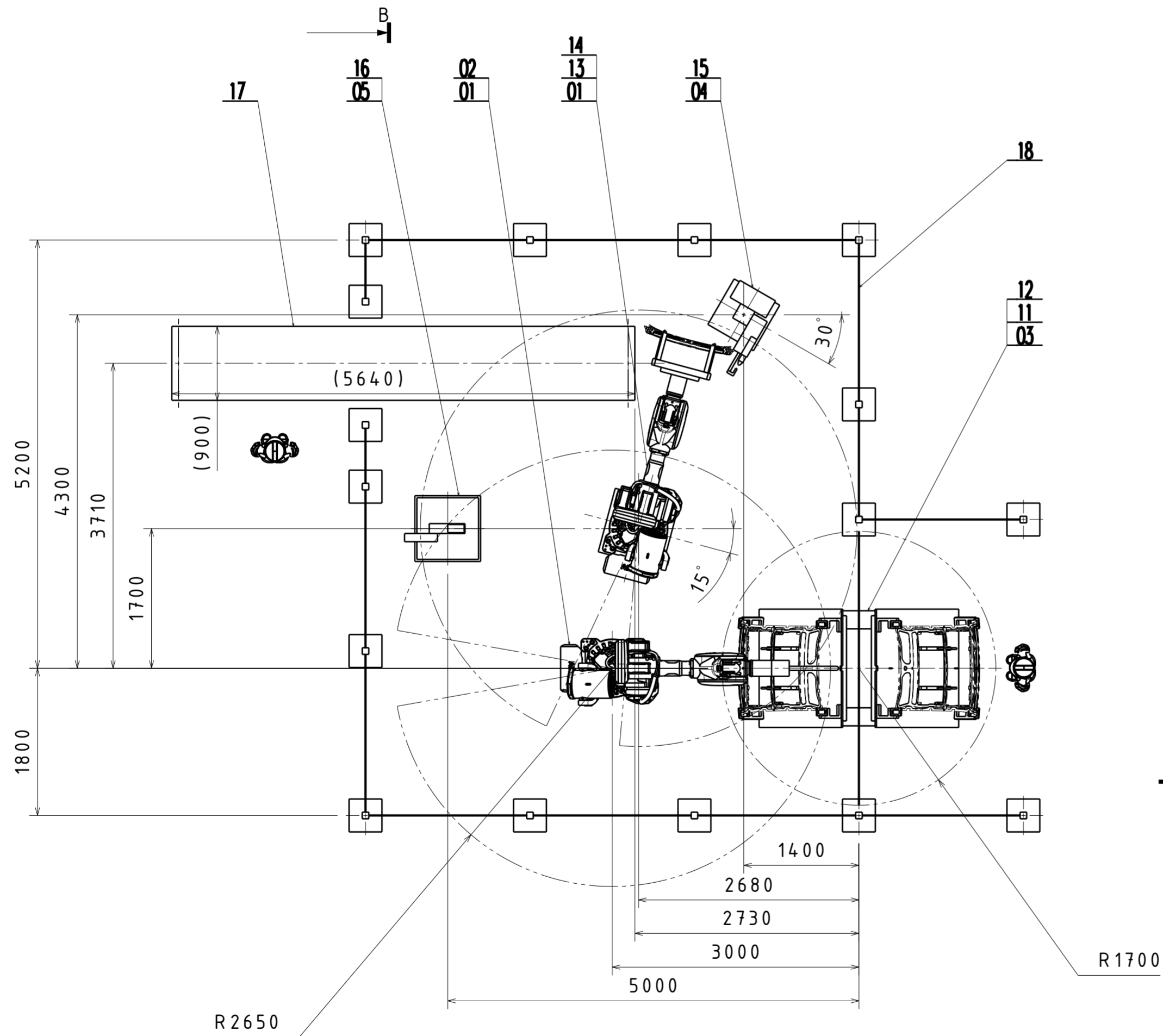
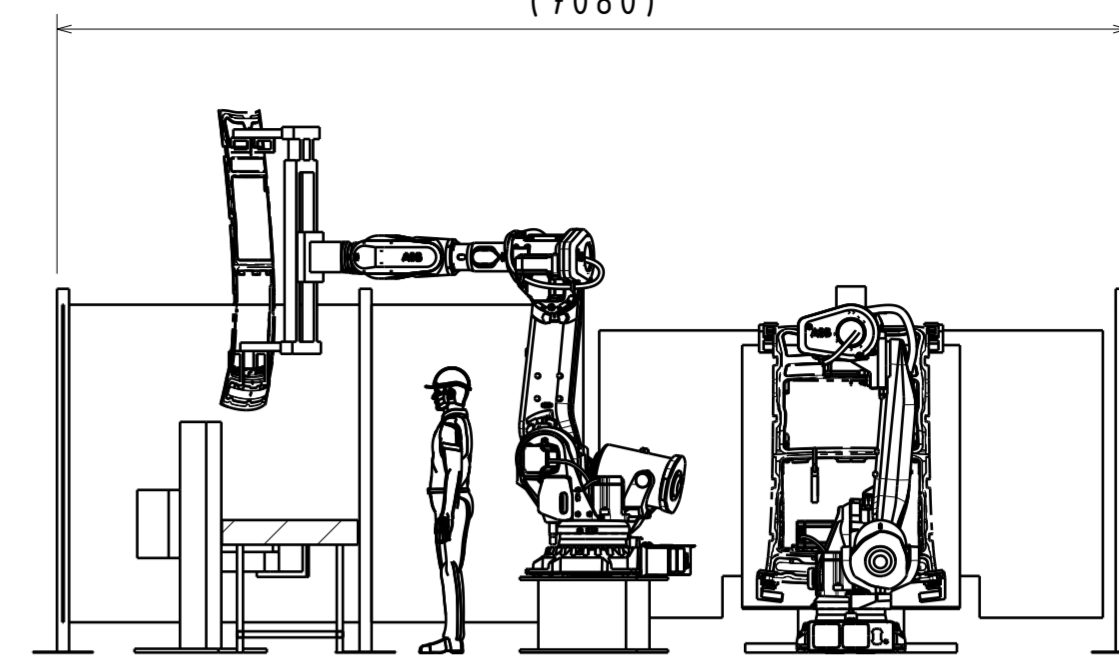

1:100

4300 - POTŘEBNÁ VÝŠKA PRO FUNKCI PRACOVIŠTĚ - STANOVENO DLE SIMULACE

NAVRHL	Podpis	Datum	STATIK	Podpis	Datum	HMOTNOST	7200 kg	MERITKO	1:50 (1:100)
KRESLIL	PULEC Jan	6.6.2017	NORM. REF.			MIKROFILM		C. SVITKU	
SKUPINAR	PULEC Jan	6.6.2017	PREZK.			SESTAVA	2017-BP-0219-00	KUSOVNIK	2017-BP-0219-K
TECHNOL.			SCHVÁLIL			STARY V.			

ČESKÉ VYSOKÉ UČENÍ TECHNICKÉ V PRAZE

FAKULTA STROJNÍ

NÁZEV

ROBOTIZOVANE PRACOVIŠTE

ČÍSLO VÝKRESU

2017-BP-0219-NV

TYP: