

MĚŘÍTKO 1:2

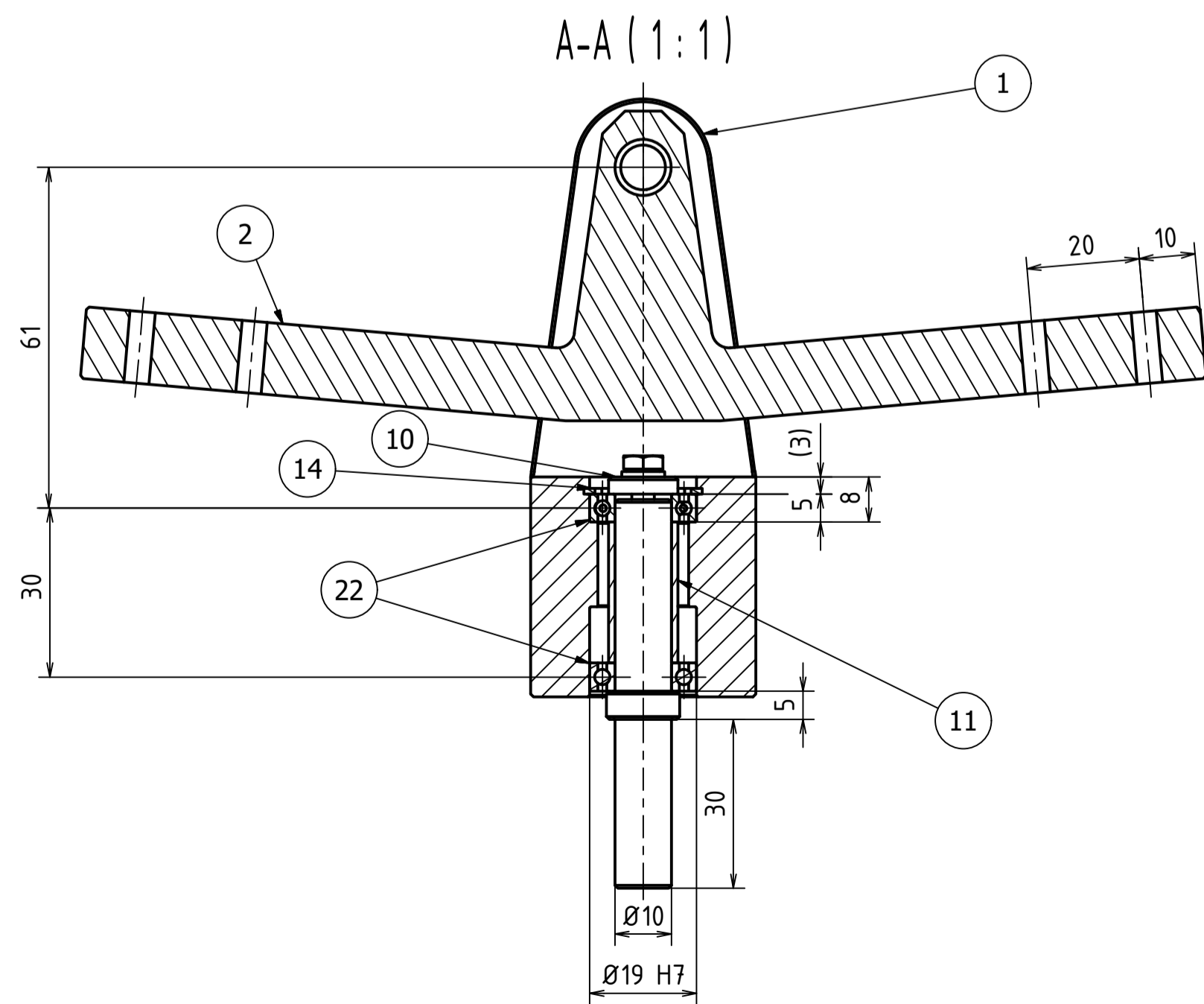
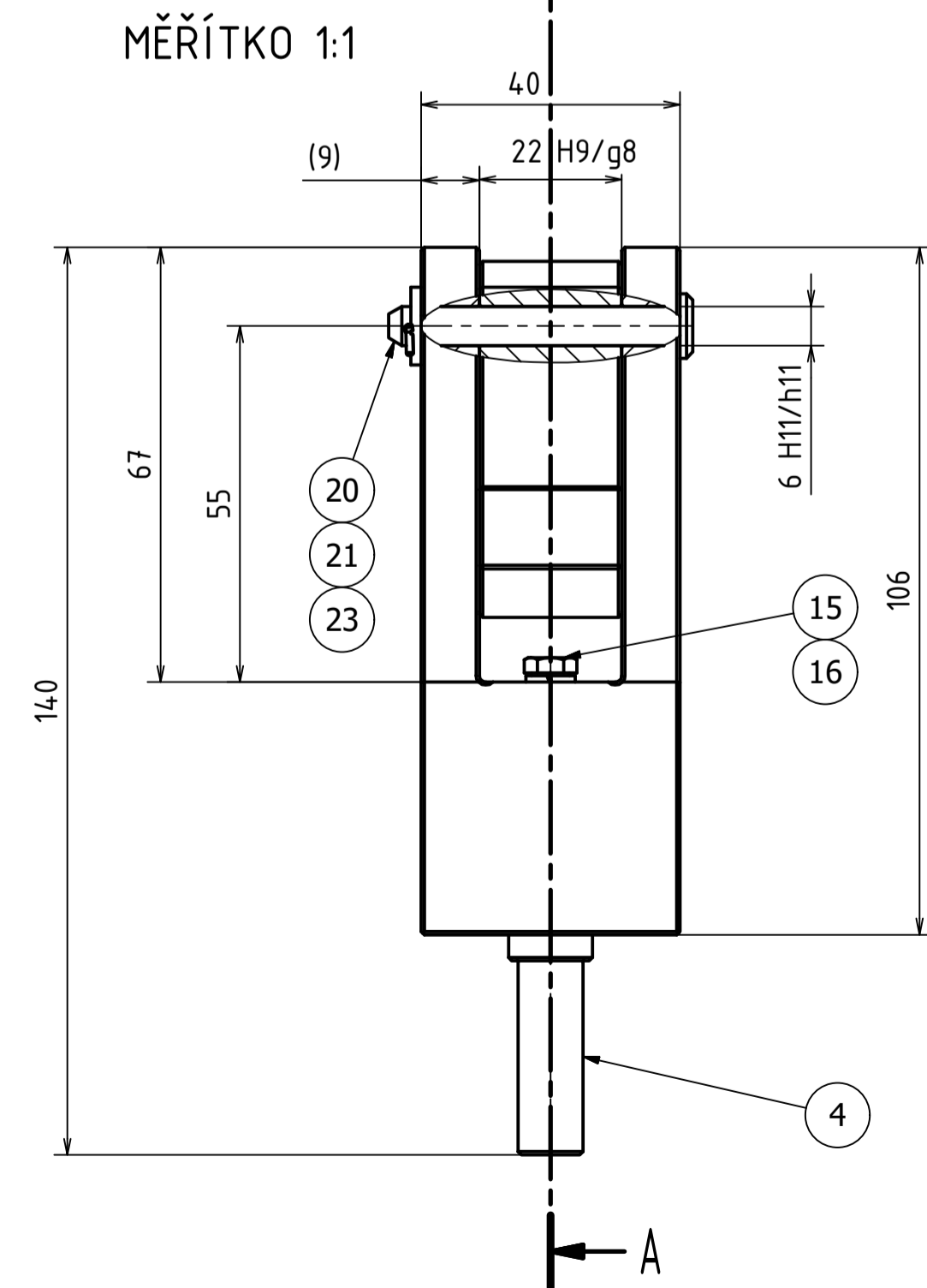
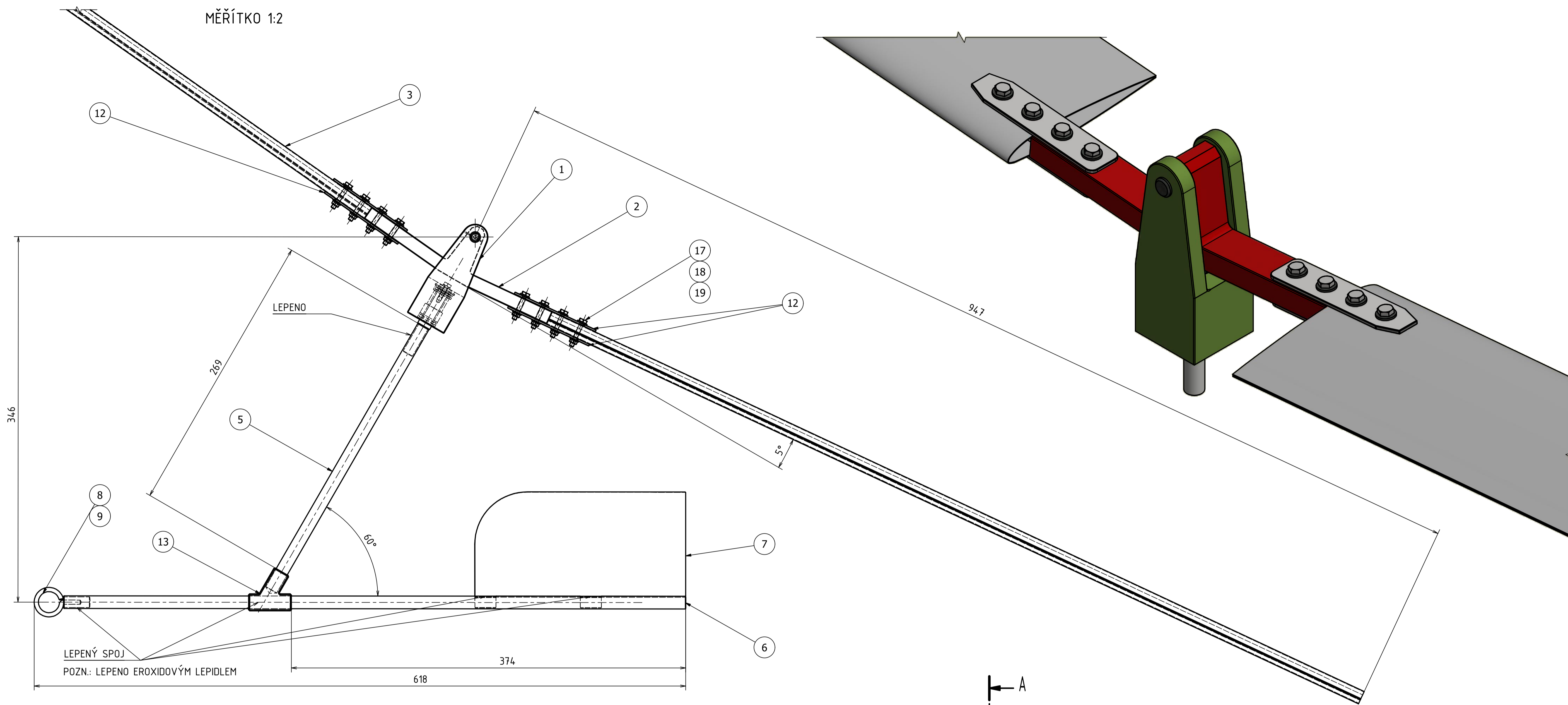

NAVRH: P.MALÁTKOVÁ	Autr	Datum: 10.3.2017	PŘEZK: SEMÁL	Podpis:	Datum:	Hmotnost: kg	MĚŘÍTKO: kg
KRESLIL: P.MALÁTKOVÁ	TECHNOL.	10.3.2017	SEMÁL			SISTAVA: 2017-01	KUSOVNIK: KS - 1
ČESKÉ VYSOKÉ UČENÍ TECHNICKÉ V PRAZE				FAKULTA STROJNÍ		VÍRNÍK - ROTOROVÁ HLAVA	
				NÁVRHOVÝ VÝKRES		LST-111	