

0.02 A  
0.02

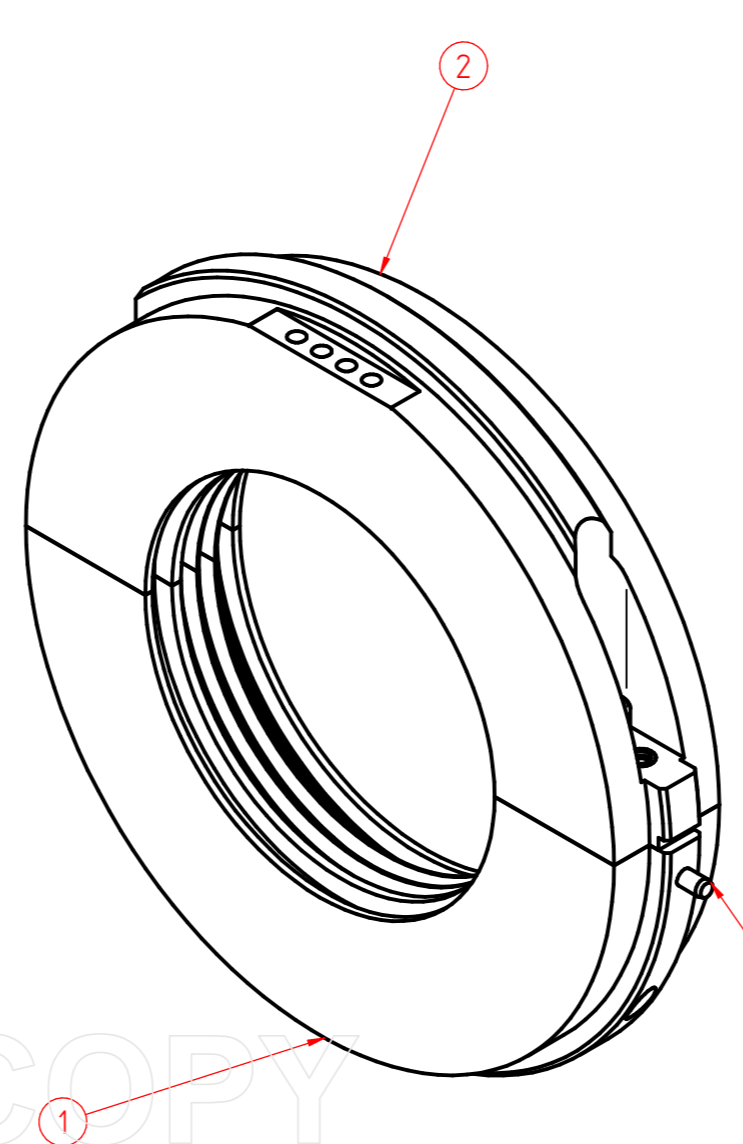
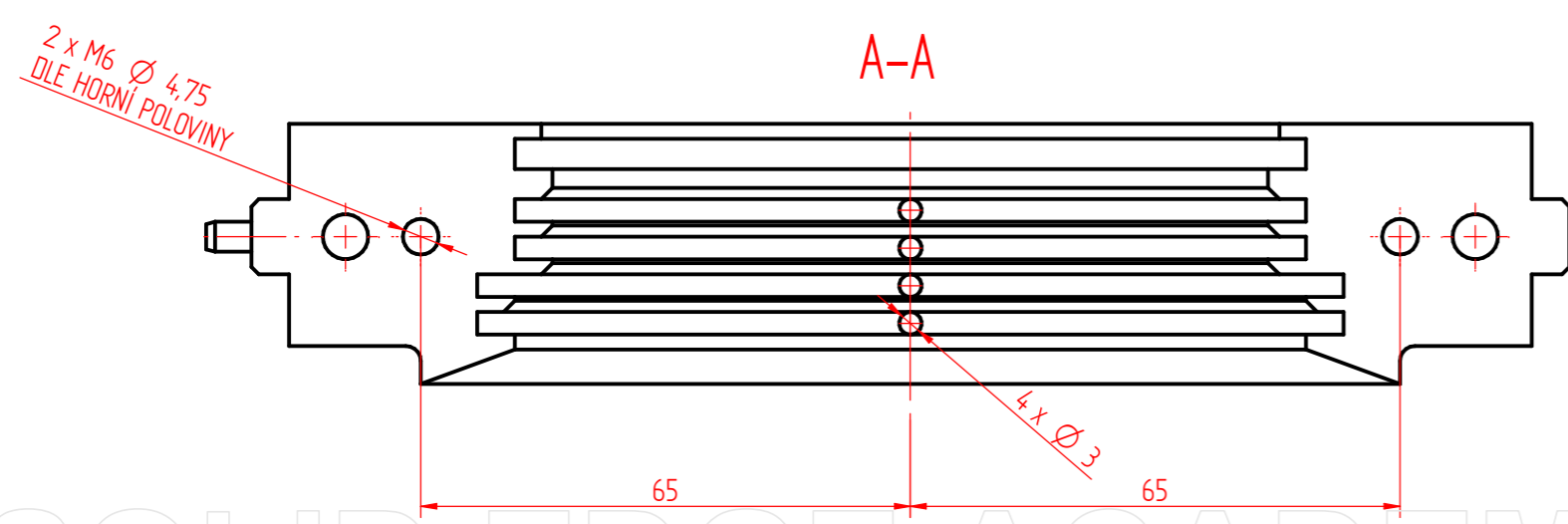
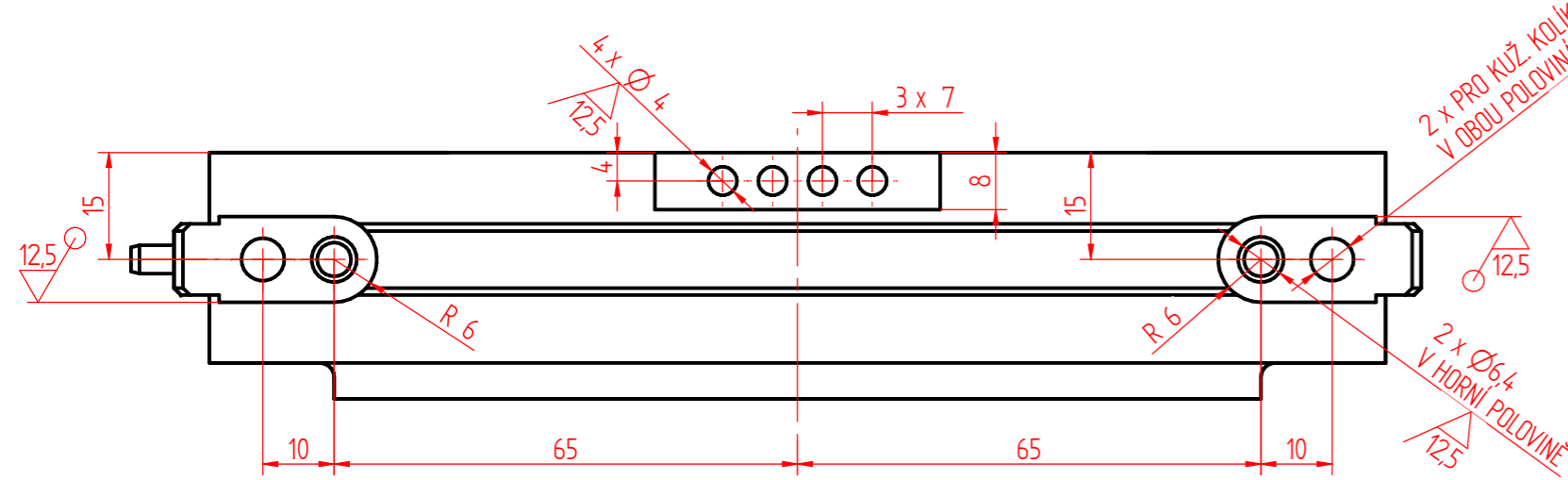
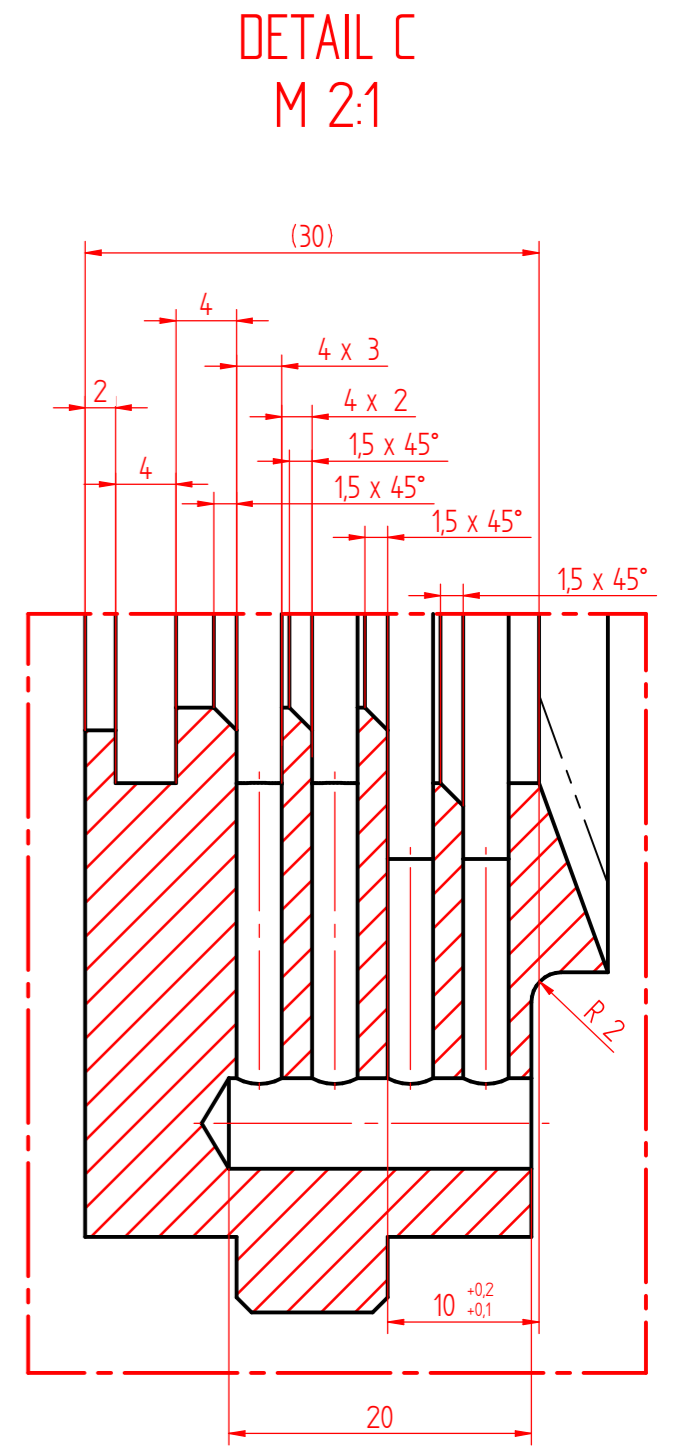
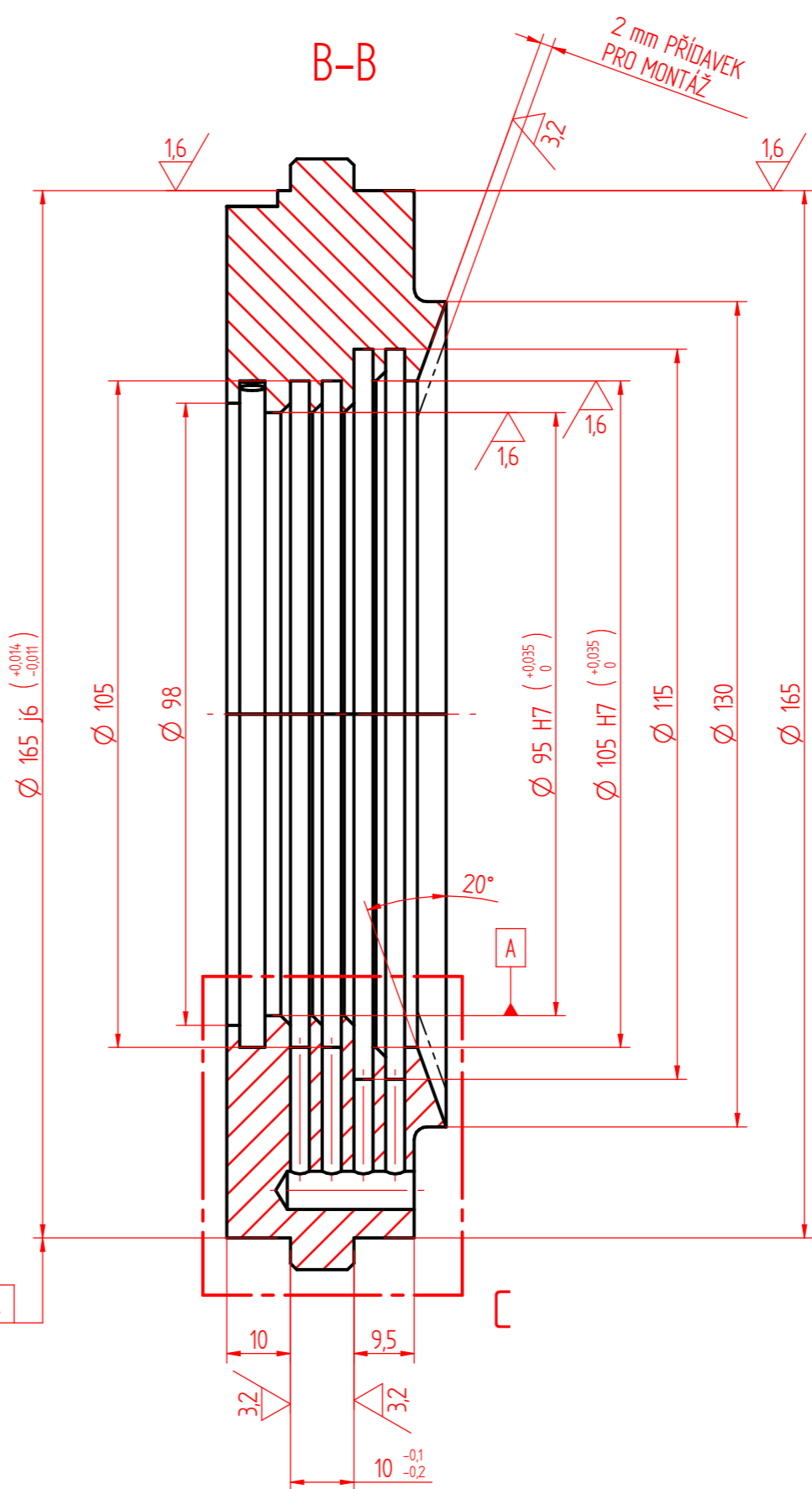

**TECHNICKÉ POŽADAVKY:**  
1. PLOCHY S OPRACOVACÍ ZNAČKOU V ZÁVORCE OPRACOVAT AŽ PŘI MONTÁŽI PŘEVODOVKY DLE POLOHU PASTORKU TAK, ABY VNIKLA VŮLE UVEDENÁ NA VÝKRESU PŘEVODOVKY.

POZICE	JMÉNO	MATERIÁL/NORMA	KS.
1	SEGMENT 1	AlCu4PbMgMn	1
2	SEGMENT 2	AlCu4PbMgMn	1
3	Podložka 6	ČSN 02 1740.00	2
4	KOLÍK 6x30	ČSN 02 2155.11	2
5	ŠROUB M06x25	ČSN 02 1143.50	2
6	KOLÍK 04x12 ČSN 022150	ČSN 02 2150.11	1

Projection method: Pracovní normální: ISO 5456-2-Met.1	Scale / Měřítko: 1:1	Drawn / Kreslil: ADAM BABOR	Date / Datum: 15.12.2016	Type / Typ: Quality standard / Standard kvality:	Weight neto / Čistá hm.: 4080,7 kg	Weight brutto / Hrubá hm.:
Unspecified tolerances: Nepřesahované tolerance: ISO 2768-mK	Thread tolerances - M: Tolerance závitů - M: ISO 965-1 - 6H/6g	Checked / Kontroloval: Approved / Schválil:	Remarks / Poznámky:		Revision / Revize:	
Roughness designation: Označení drsnosti: ISO 1302 - Ra	Edges: Hrany: ISO 13715	Title / Název: <b>LABYRINT</b>		Drawing Number / Číslo výkresu: <b>PŘÍLOHA 1</b>		Scale / Formát: 1/1 A2

This drawing is property company WIKOV and shall neither be copied, shown or communicated to a third party without approval of the owner.  
Tento výkres je majetkem společnosti WIKOV a nesmí být kopírován, ukázan nebo postoupen třetí osobě bez souhlasu vlastníka.

www.wikov.com

SOLID EDGE ACADEMIC COPY