

VYTVOŘENO VE VÝUKOVÉM PRODUKTU SPOLEČNOSTI AUTODESK

VYTVOŘENO VE VÝUKOVÉM PRODUKTU SPOLEČNOSTI AUTODESK

A →

A-A (1:1)

B-B (1:1)

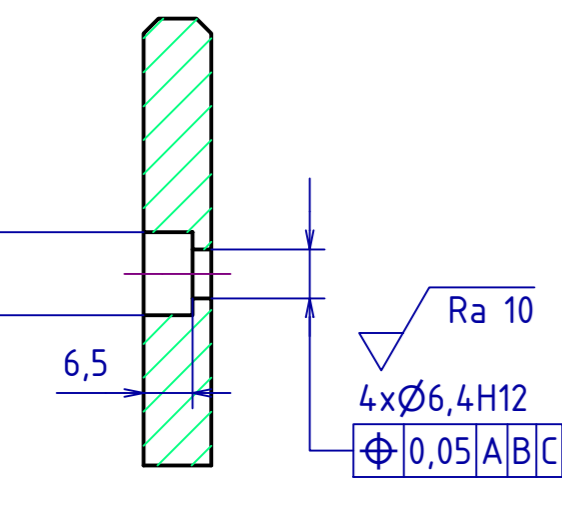

C-C (1:1)

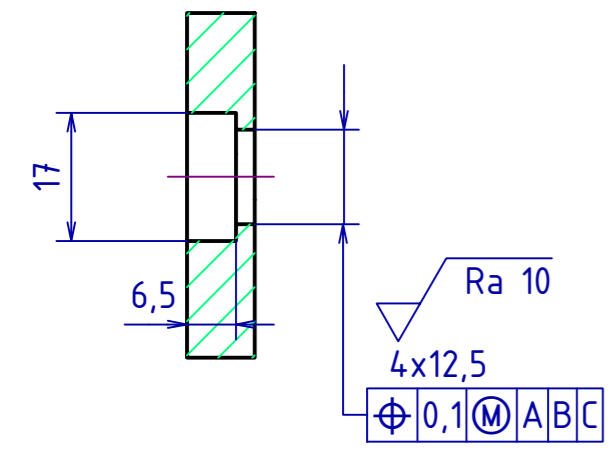

D-D (1:1)

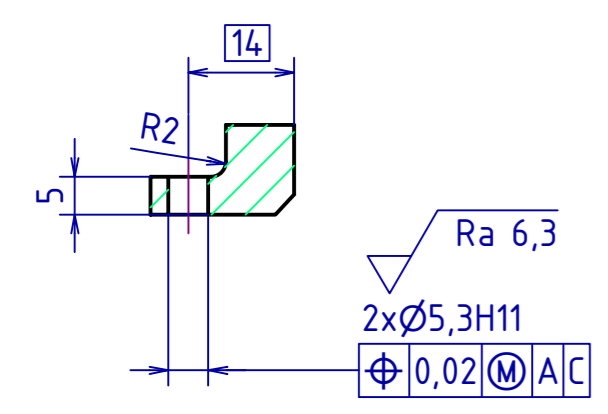

E-E (1:1)

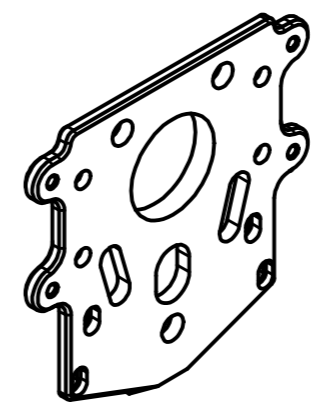
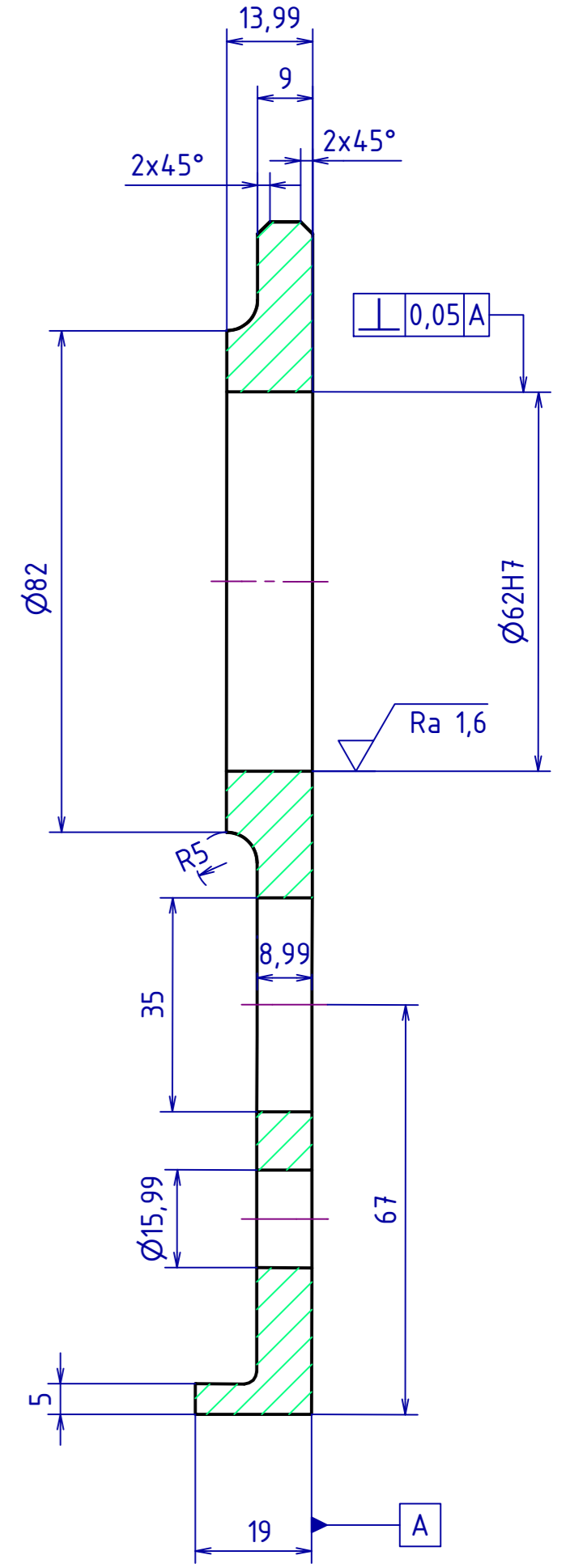
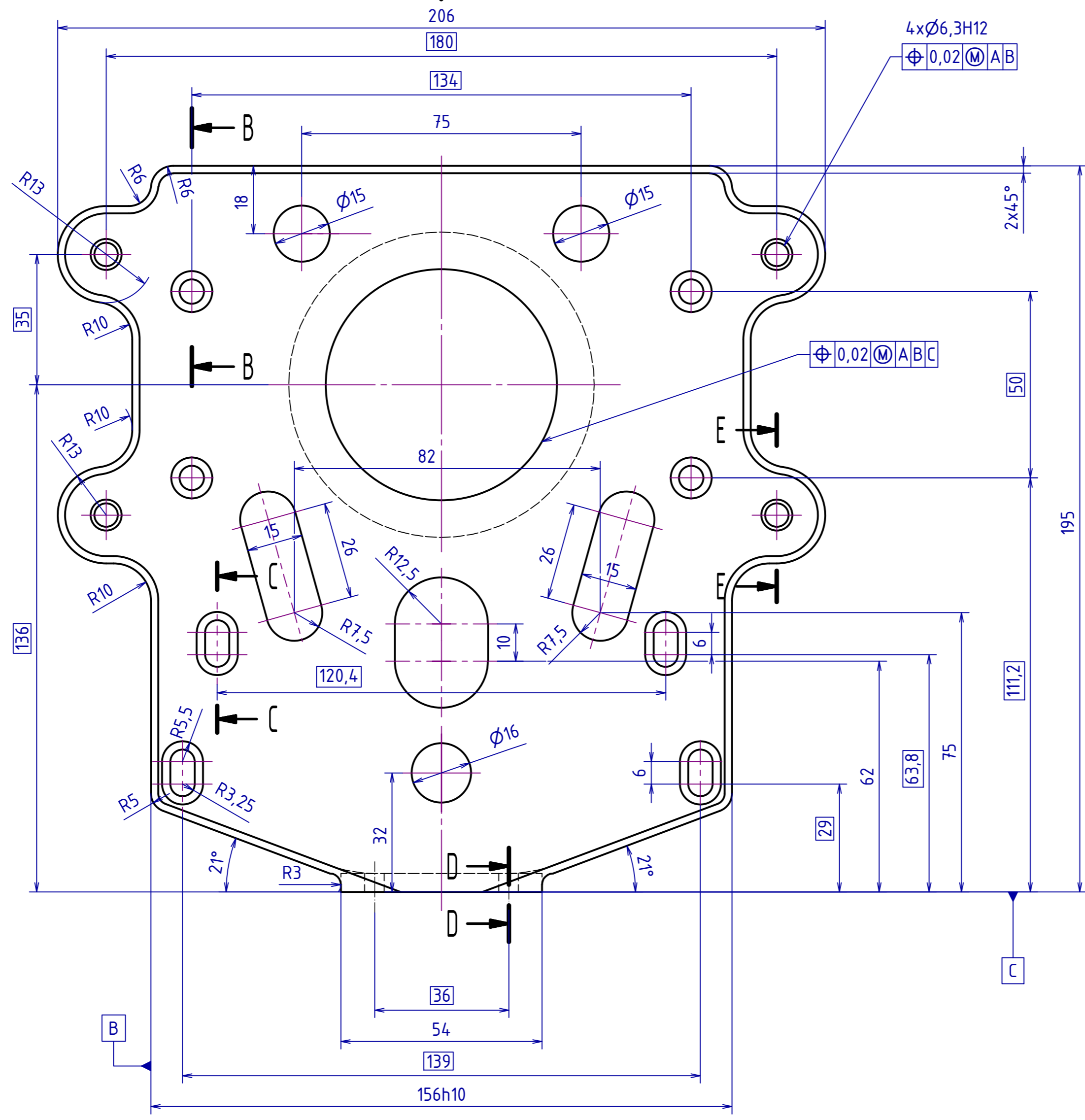
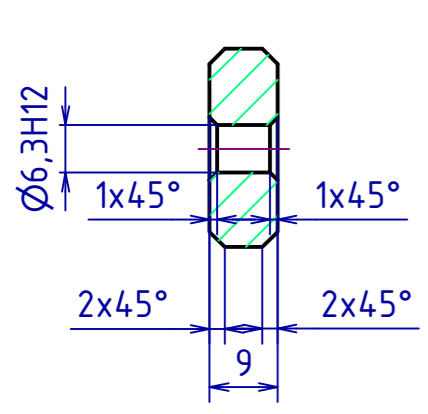

▽ Ra 3,2 (▽ Ra 1,6 ▽ Ra 3,5 ▽ Ra 6,3 ▽ Ra 10)

MATERIÁL: 42 7075		POLOTOVAR: P 25-220x210 ČSN 42 7336		PRŮMĚTÁNÍ: (M) (ISO E) TOL. DLE ISO 8015: NE		PŘESNOST ISO 2768 - mK		VŠEOB. TOL. ISO 8062-	
Autor		Datum		Podpis		Datum		HMOTNOST 0,654 kg	
NAVRHL		PŘEZK		SCHVÁLIL		SESTAVA EX-01-15-01		MĚŘITKO 1:1	
KRESLIL Pavel Glončák		26.12.2015		SCHVÁLIL		STARÝ V.		KUSOVNÍK K-01-15-00	
TECHNOL.								TYP: ZÁKLADNÍ DESKA	
ČESKÉ VYSOKÉ UČENÍ TECHNICKÉ V PRAZE		FAKULTA STROJNÍ		CÍSLA VYKRESU		EX-01-15-02		LIST:	