

Nástřihový plán pro díl :HALTER TS FS LL

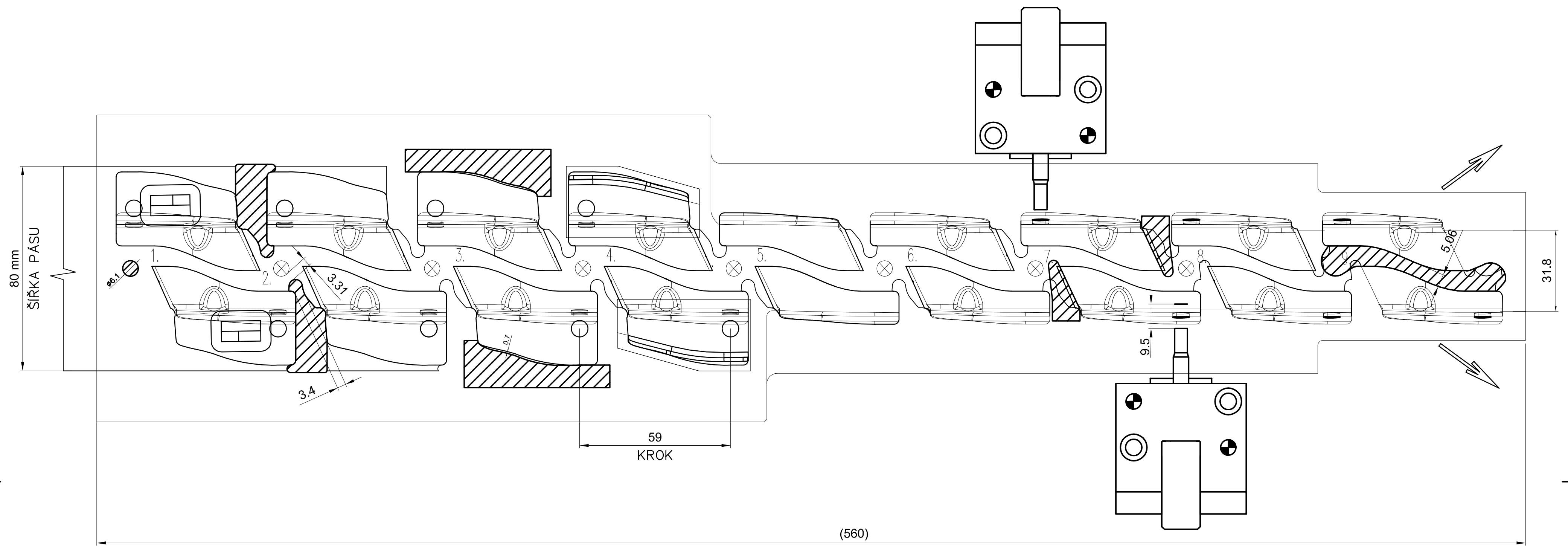

- | | | | | | | | | |
|---|------------|-----------------|------------|---------------|--------------------|--|---|----------|
| 1. | 2. | 3. | 4. | 5. | 6. | 7. | 8. | 9. |
| Děrování + Ražení Loga | Nastřížení | Obstřih | Ohyb límce | Ohyb dílu | Ohyb dílu + prolis | Děrování bočního otvoru
+zastřížení hrany | Přežehlení (kalibrace ohybu)
+zastřížení hrany | Rozstřih |
| - Dira pro nachytávky 6
- skládané dle předchozích LN(1. č.dílu; 2.skládaný KT; 3. lomeno rok) | | - Středění pásu | | - bez prolisu | | | | |

DETAIL OBSTŘIHU

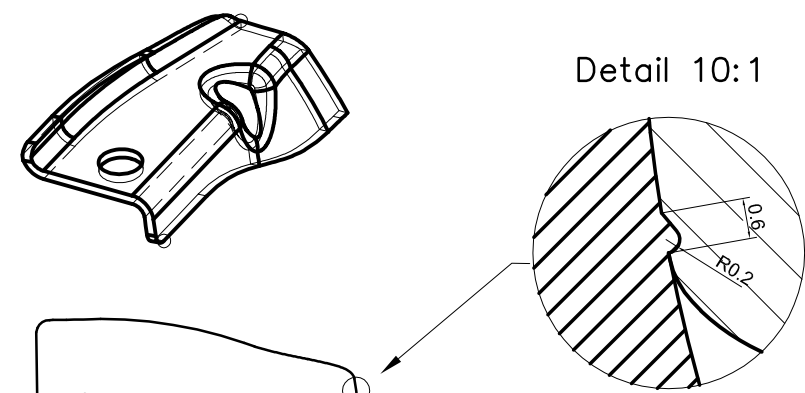
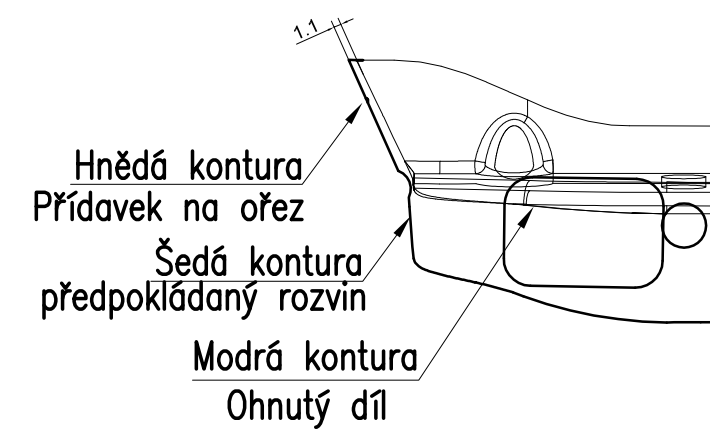

PŘEDPOKLÁDANÝ ROZVIN

DETAIL RAŽENÍ LOGA

Velikost písma pro číslo dílu 2 mm ze spodu
Velikost písma datumu 2.5 mm ze spodu

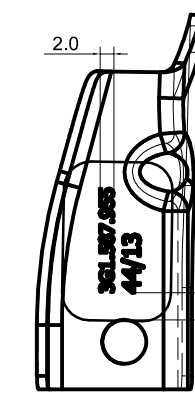
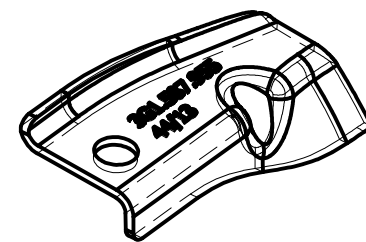

nástrojárna VVP-Martin s. r. o.
Přátelství 681 nástrojarna@vvp-martin.cz
PRAHA 10 www.vvp-martin.cz
tel. 775 630 654

MATERIÁL: DD14 Tl: 1.5 mm

NÁZEV: LN 25

ROZMĚR: š.pásu 80 / krok 59

VYPRACOVAL: K. Hochheim

DATUM: 4/2015

MĚŘÍTKO: 1:1

Č. ZAKAZKY: 12/7

