

STROJOVNA D (B2-31) - JÁDRO 3, 5 (ŠACHTA 28, 30)

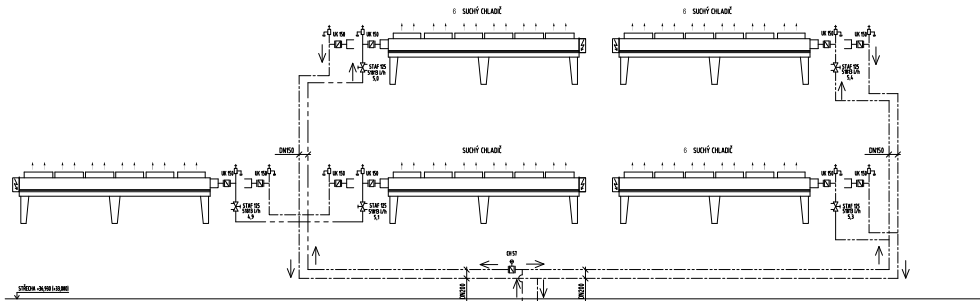

- SIHOŤ OHLAŽ - SIHOŤ OHLAŽ
- SIHOŤ OHLAŽ - SIHOŤ OHLAŽ
- SIHOŤ OHLAŽ - SIHOŤ OHLAŽ
- SIHOŤ OHLAŽ - SIHOŤ OHLAŽ

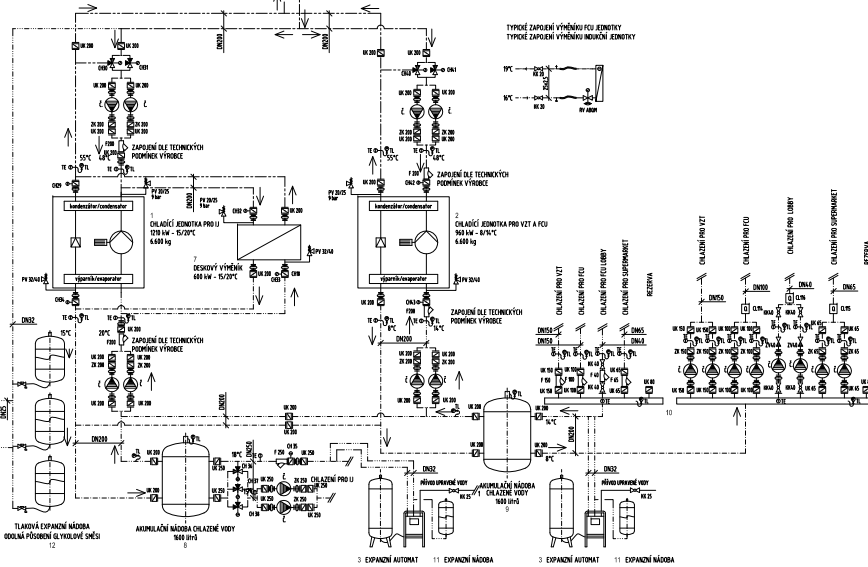

LEGENDA ZAŘÍZENÍ

ČÍSLO	FABRIKÁT	ČÍSLUJSTU	EL. PARAMETRY (V/M/A)
1	Ochladič jednotka I	270_M_CL_03	viz ML
2	Ochladič jednotka VZT+FCU	270_M_CL_01	viz ML
3	Expanzní automat	270_M_CL_08	viz ML
4	-	-	-
5	Glykolové hospodářství	270_M_CL_14	viz ML
6	Sučný chladič kapalin	270_M_CL_06	viz ML
7	Decimový výměník tepla	270_M_CL_19	-
8	Akumulující nádrž	270_M_CL_21	-
9	Akumulující nádrž	270_M_CL_21	-
10	Prostředí chladič	270_M_CL_16	-
11	Expanzní nádrž	270_M_CL_10	-
12	Expanzní nádrž	270_M_CL_12	-

LEGENDA ČERPADEL CHLAZENÍ

OUBRŮ VZTETI	POTRUBÍ			REG. VENTIL	ČERPAKLO	MĚŘE TEPLA		
	VÝKON (kW)	PRŮTOK (m³/h)	DĚLENÍ (DN)			EL. PARAMETRY (V/M/A)	ČÍSLUJSTU	DN/D
1 KONKRETNÍ CHL. JEDNOTKA PRO U1 E1	1072	151	200	2 ks 150/300	jednotlivé FM	viz ML	270_M_CL_14	-
2 KONKRETNÍ CHL. JEDNOTKA PRO U1 E1	1072	151	200	-	jednotlivé FM	viz ML	270_M_CL_14	-
3 KONKRETNÍ CHL. JEDNOTKA PRO VZT E2	1071	149	200	2 ks 150/200	jednotlivé FM	viz ML	270_M_CL_14	-
4 KONKRETNÍ CHL. JEDNOTKA PRO VZT E2	1071	149	200	-	jednotlivé FM	viz ML	270_M_CL_14	-
5 VÝPAR. CHL. JEDNOTKA PRO U1 E1	755	129	200	-	jednotlivé FM	viz ML	270_M_CL_14	-
6 VÝPAR. CHL. JEDNOTKA PRO U1 E1	755	129	200	-	jednotlivé FM	viz ML	270_M_CL_14	-
7 VÝPAR. CHL. JEDNOTKA PRO VZT E2	841	116	200	-	jednotlivé FM	viz ML	270_M_CL_14	-
8 VÝPAR. CHL. JEDNOTKA PRO VZT E2	841	116	200	-	jednotlivé FM	viz ML	270_M_CL_14	-
9 SOUSTAVA U1 E1	755	216	250	3 ks 150/300	jednotlivé FM	viz ML	270_M_CL_50	-
10 SOUSTAVA U1 E2	755	216	250	-	jednotlivé FM	viz ML	270_M_CL_50	-
11 SOUSTAVA VZT E1	699	87	150	-	jednotlivé FM	viz ML	270_M_CL_50	-
12 SOUSTAVA VZT E2	699	87	150	-	jednotlivé FM	viz ML	270_M_CL_50	-
13 SOUSTAVA FCU E1	130	19	100	-	jednotlivé FM	viz ML	270_M_CL_50	DN 80/79
14 SOUSTAVA FCU E2	130	19	100	-	jednotlivé FM	viz ML	270_M_CL_50	-
15 SOUSTAVA LOBBY E1	20	3	40	-	jednotlivé FM	viz ML	270_M_CL_50	DN 50/3
16 SOUSTAVA LOBBY E2	20	3	40	-	jednotlivé FM	viz ML	270_M_CL_50	-
17 SOUSTAVA SUPERMARKET E1	60	10	65	-	jednotlivé FM	viz ML	270_M_CL_54	DN 50/70
18 SOUSTAVA SUPERMARKET E2	60	10	65	-	jednotlivé FM	viz ML	270_M_CL_54	-

POZNÁMKA:

POKUD NENI VE VÝKRESECH UVEDENO JINAK, VYPOUŠTĚČI KOHOUBY JSOU DN 15; ODVZDUŠŇOVACÍ VENTILY DN 15 S NÁDOBKOU DN 65.

Výkres č. 5 - schéma strojovny chlazení D