

A-A

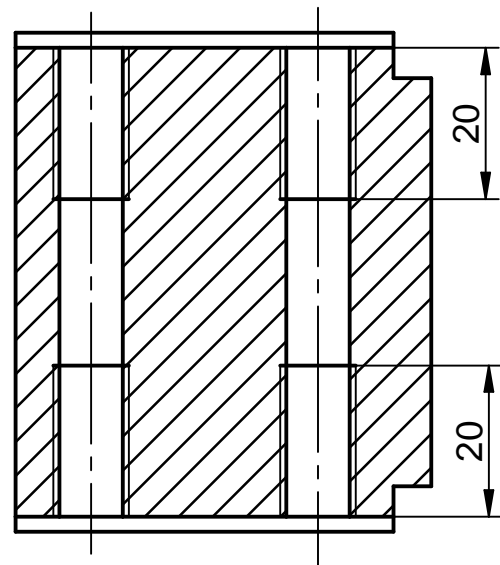

6,3

OSTRÉ HRANY SRAŽENY
POČET KUSŮ: 1

PŘESNOST ISO 2768 - mK	MATERIÁL	S235JR(11 375)	Kreslil:	swaczyna	20.2.2015
PROMÍTÁNÍ: ISO E	POLOTOVAR	4HR 70x70-60	Změnil:		
TOLEROVÁNÍ DLE ISO 8015	HMOTNOST	1,554 kg	Schwáílil:		
NEOZNAČENE DRSNOSTI: Ra	<div style="display: flex; justify-content: space-between; align-items: center;"> <div style="font-size: 2em; font-weight: bold;">135</div> <div>Ústav výrobních strojů a zařízení</div> <div style="text-align: right; font-size: 0.8em;"> ČESKÉ VYSOKÉ UCENÍ TECHNICKÉ V PRAZE </div> </div>				
KUSOVNIK					
SESTAVA					
PROJEKT					
STATUS					
MĚŘÍTKO	1:1	NÁZEV	DRŽÁK_NOŽOVÁ_HLAVA_1		
ALTERNATIVNÍ ČÍSLO		ČÍSLO VÝKRESU	PND-02-03		
		LIST: 1	LISTŮ: 1		