

## Príloha č.2

### Základné vlastnosti a rozmery stroja Bobcat E08

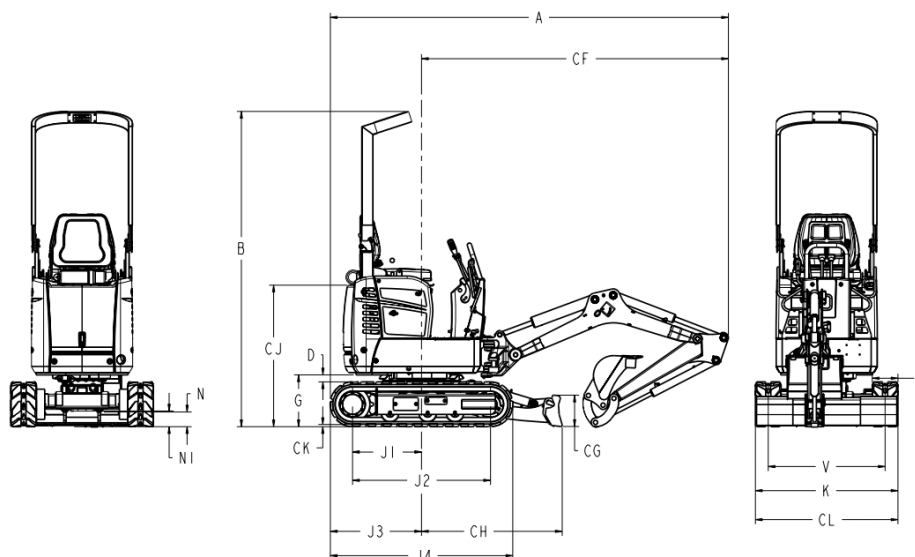

Obr.1 Základné rozmery stroja Bobcat E08

	[mm]	Základné technické parametre stroja:	
A	2792.2	Prevádzková hmotnosť	1138 kg
B	2208.9	Pojazdová rýchlosť	2,1 km/h
CF	2153.2	Motor	Kubota / D722-E2B-BCZ-6 (TIER2)
CG	219.5	Palivo	Motorová nafta
CJ	991.5	Výkon pri 2000 ot./min.	7,4 kW
CK	15.5	Točivý moment pri 1600 ot./min.	39,1 Nm
CL	1000.0	Počet valcov	3
D	49.0	Zdvihový objem	0,72l
G	363.0	Vzduchový filter	Dvojitá suchá vymeniteľná papierová vložka
CH	987.1	Zapaľovanie	Vznetový motor
J1	484.0	Typ čerpadla	Dve zubové čerpadlá
J2	968.0	Kapacita čerpadla	2*10 l/min
J3	639.7	Prietok v okruhu prídavnej hydrauliky	20 l/min
J4	1279.8	Pomoc pri štartovaní	Žhaviace sviečky
K	1000.0	Rozvodovka	Každý pás je poháňaný hydrostatickým axiálnym piestovým motorom
N	103.1	Typ redukcie	18:53:1, dva stupne, planetová
N1	110.0	Stúpavosť	30°
V	820.0		
Y	180.0		

Tab.1 Základné rozmery a vlastnosti stroja Bobcat E08

## Základné vlastnosti a rozmery stroja Bobcat E10

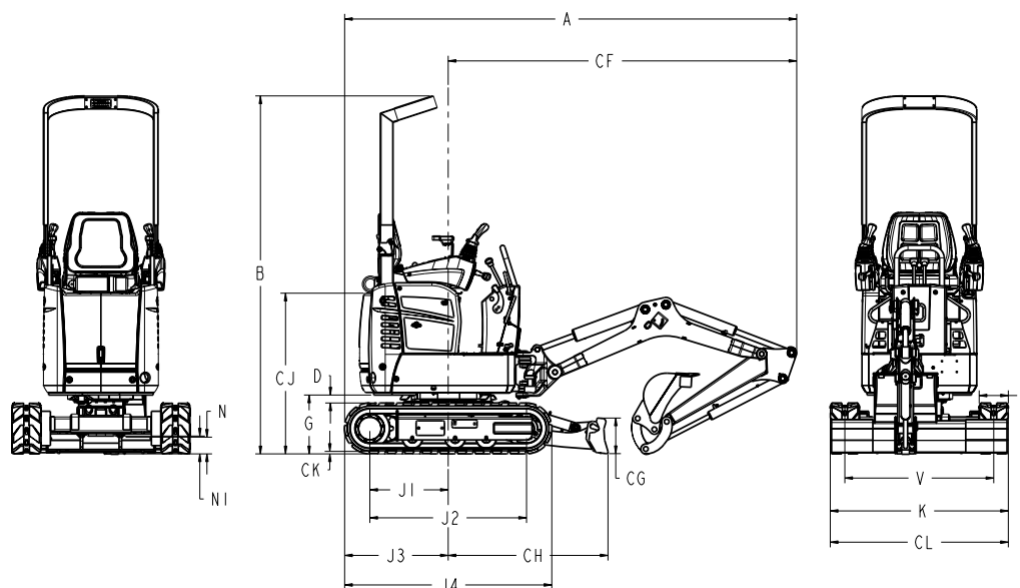

Obr.2 Základné rozmery stroja Bobcat E10

	[mm]	Základné technické parametre stroja:	
A	2792.2	Prevádzková hmotnosť	1138 kg
B	2208.9	Pojazdová rýchlosť	2,1 km/h
CF	2153.2	Motor	Kubota / D722-E2B-BCZ-6 (TIER2)
CG	219.5	Palivo	Motorová nafta
CJ	991.5	Výkon pri 2000 ot./min.	7,4 kW
CK	15.5	Točivý moment pri 1600 ot./min.	39,1 Nm
CL	1100.0	Počet valcov	3
D	49.0	Zdvihový objem	0,72l
G	363.0	Vzduchový filter	Dvojitá suchá vymeniteľná papierová vložka
CH	987.3	Zapaľovanie	Vznetový motor
J1	484.0	Typ čerpadla	Dve zubové čerpadlá
J2	968.0	Kapacita čerpadla	2*10 l/min
J3	639.7	Prietok v okruhu prídavnej hydrauliky	20 l/min
J4	1279.8	Pomoc pri štartovaní	Žhviacie sviečky
K	1100.0	Rozvodovka	Každý pás je poháňaný hydrostatickým axiálnym piestovým motorom
N	103.1	Typ redukcie	18:53:1, dva stupne, planetová
N1	110.0	Stúpavosť	30°
V	920.0		
Y	180.0		

Tab.2 Základné rozmery a vlastnosti stroja Bobcat E10