

POČET ČINNÝCH ZÁVITŮ	5,5
CELKOVÝ POČET ZÁVITŮ	7
SMYSL VINUTÍ	LEVÝ
TVRDOST	-
ÚPRAVA POVRCHU	ČERNĚNO
PRŮMĚR KONTROLNÍHO TRNU	115,335
PRŮMĚR KONTROL. POUZDRA	170,85

$F_n = 15\,598\text{ N}$
 $F_1 = 5\,755\text{ N}$

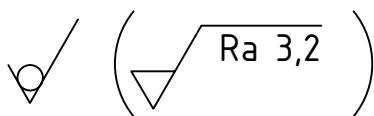
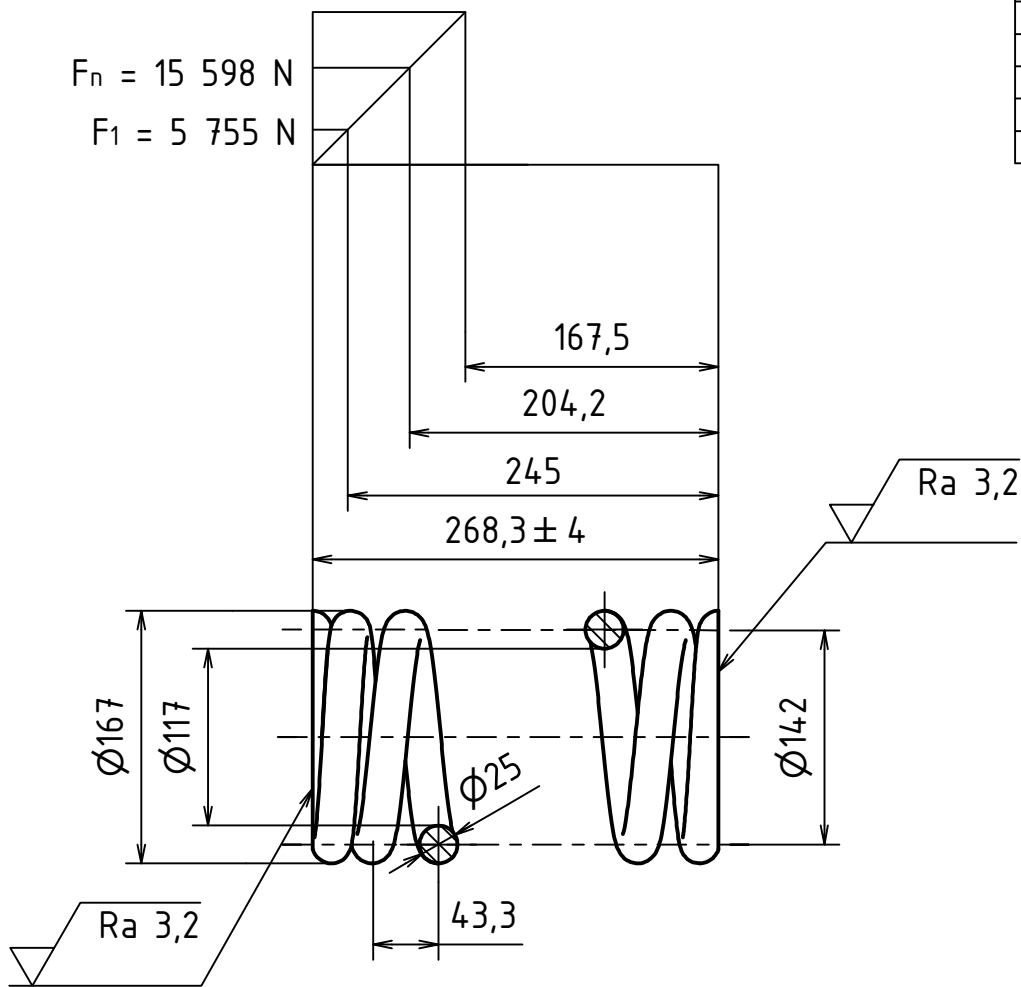

KONCE PRUŽINY: TVAR D

MATERIÁL: X2NiCrMoCu25-20-5				INDEX	ZMĚNA	DATUM	PODPIS
POLOTOVAR: KR 25 - 3450 ČSN 42 6450.50							
PROMÍTÁNÍ: (ISO E)							
TOLEROVÁNÍ PODLE ISO 8015: NE							
PŘESNOST ISO 2768 - mK		Podpis	Datum	Podpis	Datum	MĚŘÍTKO	
NAVRHL						HMOTNOST	kg
KRESLIL	JAN MOJŽIŠ	22.06.2015				MIKROFILM	Č. SVITKU
SKUPINÁŘ						SESTAVA	BP 2015 - 00
TECHNOL.						KUSOVNIK	BP 2015 - 00 K
						STARÝ V.	

ČESKÉ VYSOKÉ UČENÍ TECHNICKÉ V PRAZE

FAKULTA STROJNÍ

NÁZEV: VNITŘNÍ PRUŽINA

ČÍSLO VYKRESU: BP 2015 - 02

LIST: