

ISO (1:5)

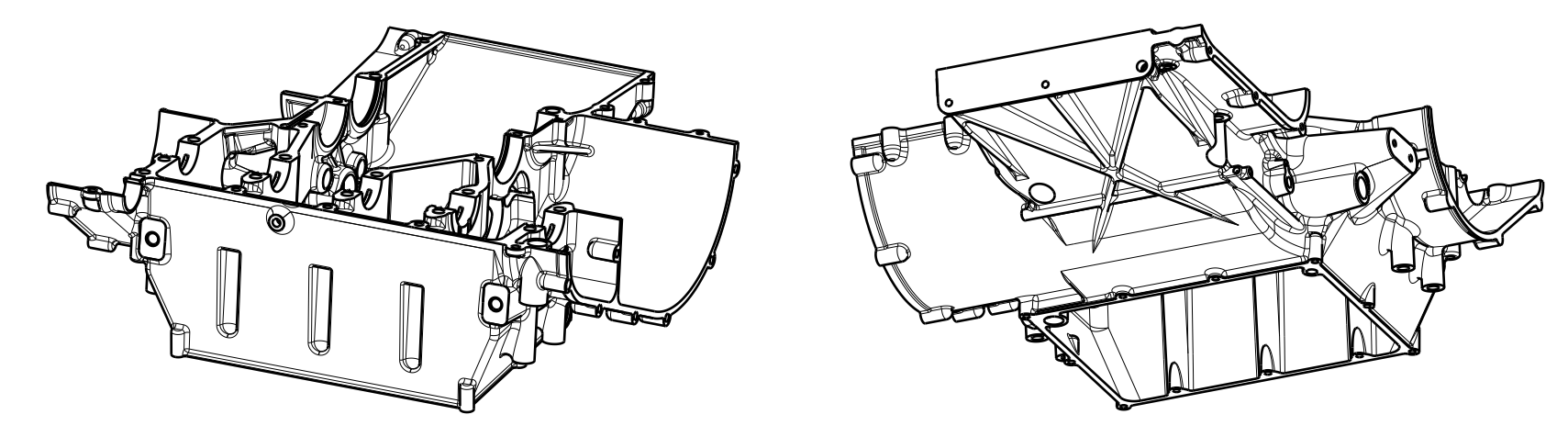

NEOZNÁČENÉ ROZMĚRY PODLE CAD DAT V TOLERANCI mK DLE ISO 2768

MATERIÁL: ALUMÍNIOVÝ POLYMER: BILITER SPOROVÝ BLOK		PROJEKT: 100 01	
VÝKONNÁ VERZE: 100 01		PROJEKT: 100 01	
VÝKONNÁ VERZE: 100 01		PROJEKT: 100 01	
OBJEDV. ČÍSLO:	PODÍL:	OBJEDV. ČÍSLO:	PODÍL:
TECHN. ZÁKAZNÍK:	TECHN. ZÁKAZNÍK:	TECHN. ZÁKAZNÍK:	TECHN. ZÁKAZNÍK:
ČESKÉ VYSOKÉ UČENÍ TECHNICKÉ V PRAZE		FYZIKÁLNÍ ÚSTAV	
KATEDRA: MCH		KATEDRA: MCH	
NÁZEV: SDPONDÍ BLOK MOTORU		NÁZEV: SDPONDÍ BLOK MOTORU	
ČÍSLO PŘÍKRUŽÍ: FSOX-15-33-PT-00402-AA		ČÍSLO PŘÍKRUŽÍ: FSOX-15-33-PT-00402-AA	
MĚŘITEL: 1:1		MĚŘITEL: 1:1	