

A (1:5)

B (1:5)

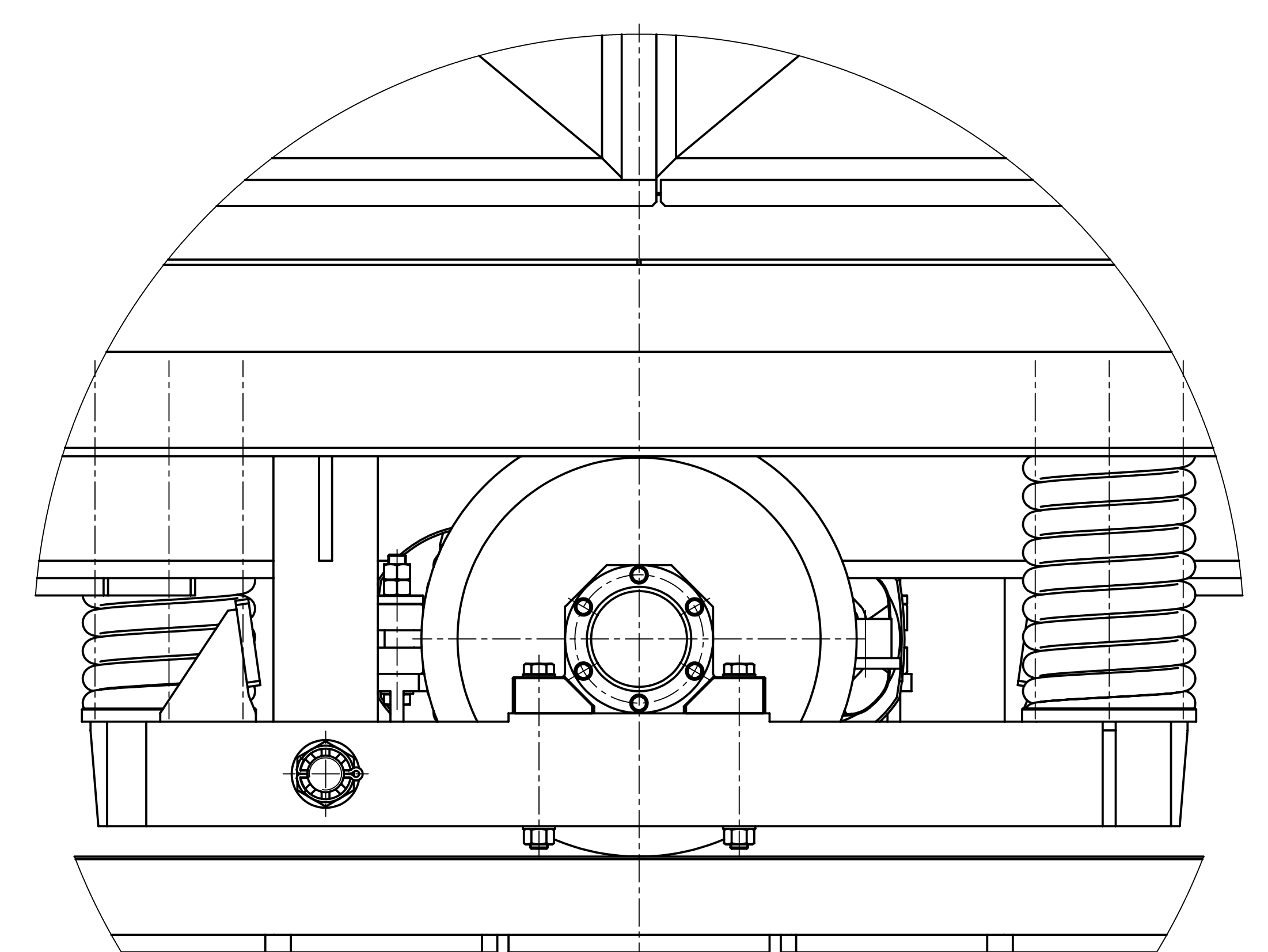

ISO (1:50)

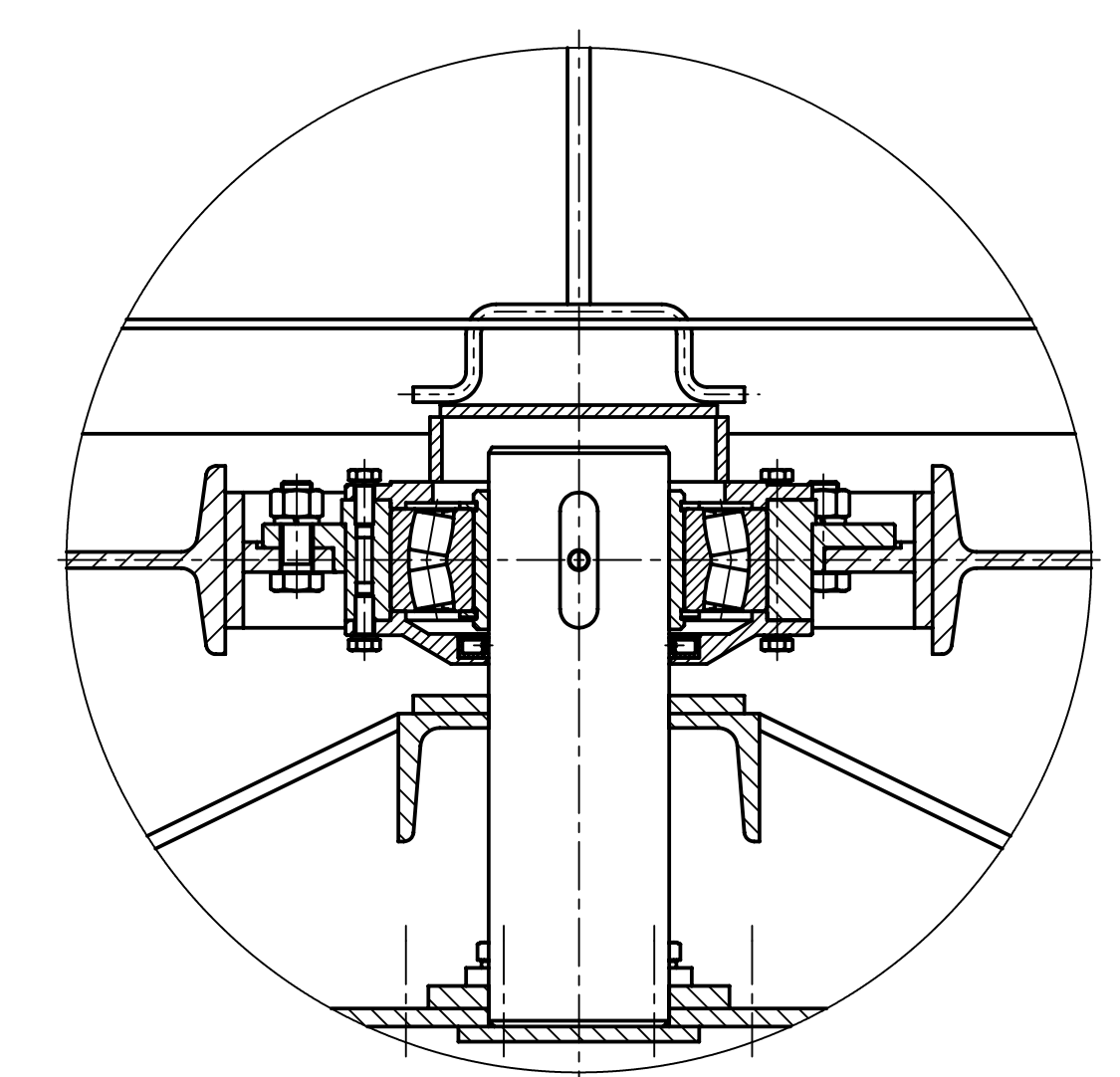
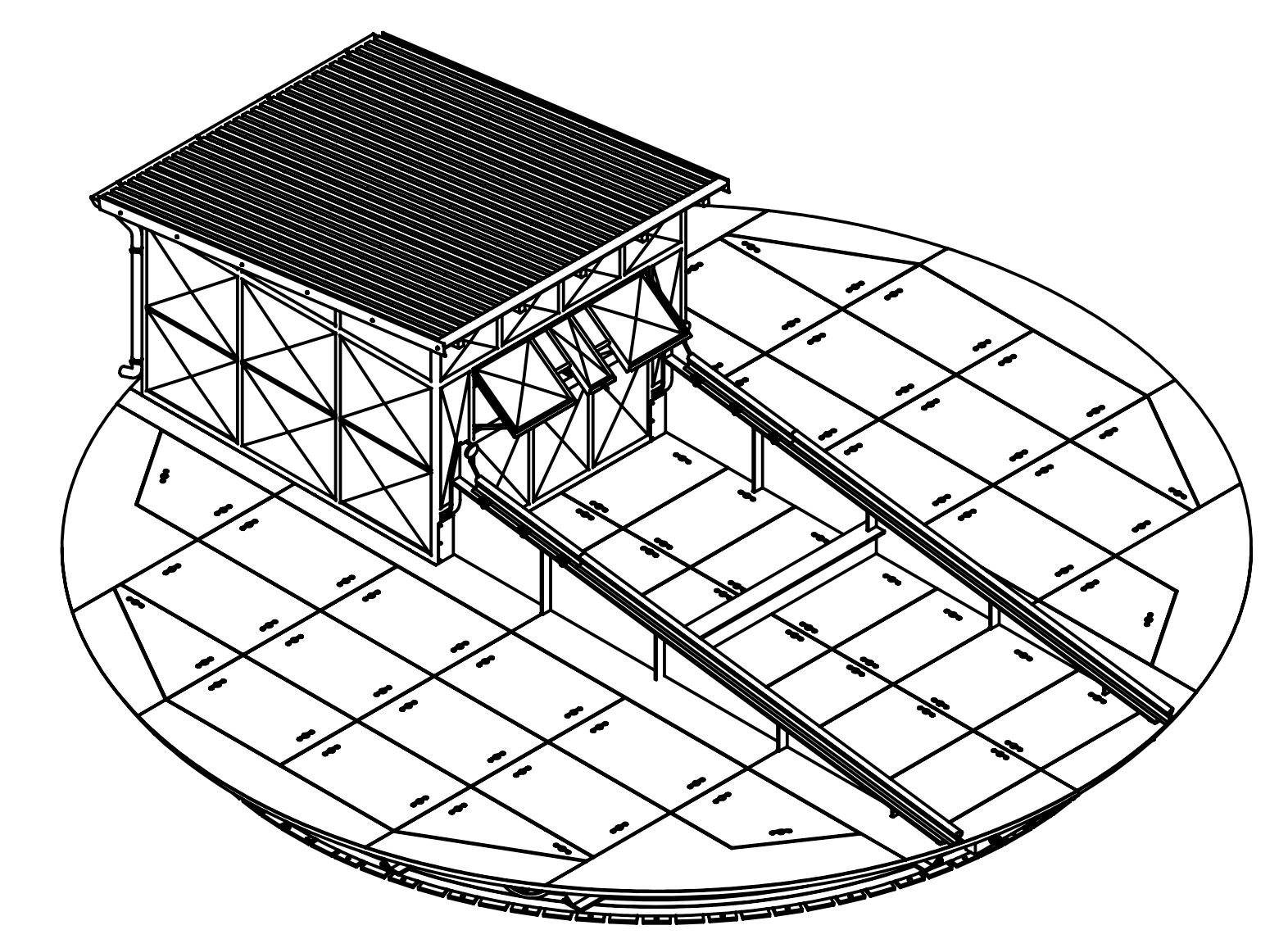

2. PŘIPOJOVACÍ ROZMĚRY PODSTAVCE STŘEDÍČHO ČEPU (3) DLE VÝKRESU 05-OR-03-00
 1. PŘIPOJOVACÍ ROZMĚRY KRUHOVÉ KOLEJNICE (6) DLE VÝKRESU 05-OR-06-00

NAVRH	Podpis	Datum	STATIK	Podpis	Datum	HMŮŽNOST	MĚŘÍTKO
KRESLIL	SKOŘEPA Pavel	05.05.06	PROJEKT	PROJEKT		19 460 kg	1:20 (1:5, 1:50)
SOUPRAVIL			PROJEKT				
TECHNICKÝ			PROJEKT				

ČESKÉ VYSOKÉ UČENÍ TECHNICKÉ V PRAZE
 FAKULTA STROJNÍ

NÁZEV: PŘÍLOHA 3.
 TOČNA LODNÍHO VÝTAHU
 ČÍSLO VÝKRESU: 05-OR-00-00
 LIST: 1/2