

(2:1)

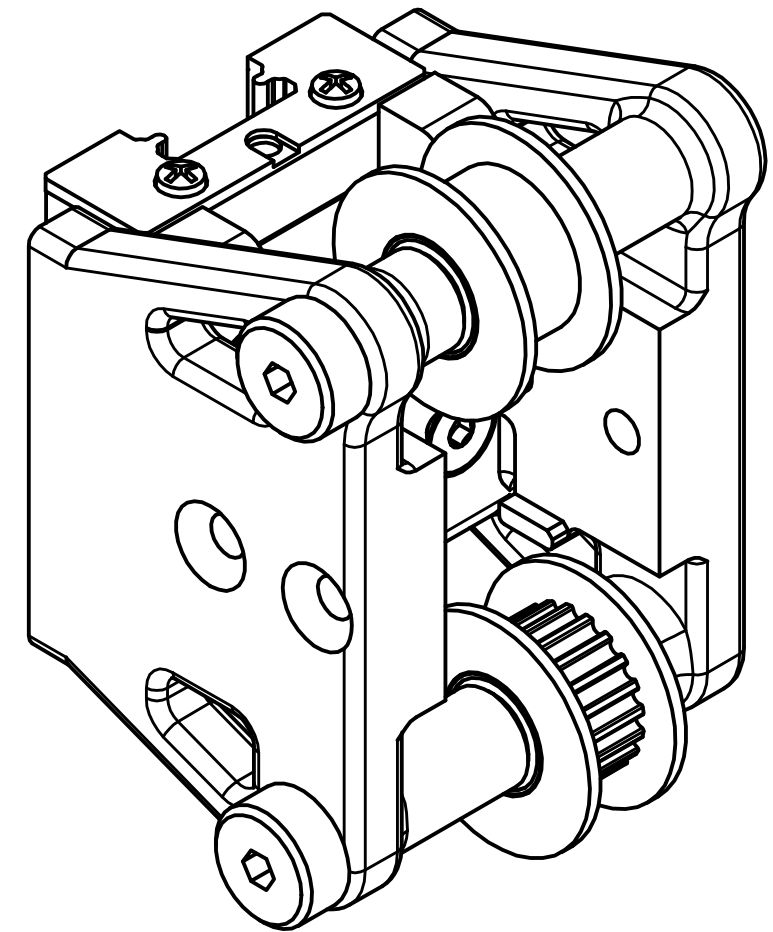

8	ŠROUB	DIN 7991	M3 x 10			0,001 kg	4
7	MATICE	DIN 934	M4			0,001 kg	2
6	LÍCOVANÝ ŠROUB	ISO 7379	5 x 30			0,007 kg	2
5	VOZÍK LINEÁRNÍHO VEDENÍ	HIWIN	MGN12C			0,007 kg	1
4	KLADKA HLADKÁ	POWGE	19,1 - 6			0,003 kg	1
3	KLADKA OZUBENÁ	POWGE	GT2 20Z - 6			0,003 kg	1
2	HORNÍ PRAVÝ DRŽÁK			100-3DP01-102v3	ABS	0,009 kg	1
1	HORNÍ PRAVÝ DRŽÁK			100-3DP01-101v3	ABS	0,009 kg	1
ODKAZ	NÁZEV	NORMA	ROZMĚR	Č. VÝKRESU	MATERIÁL	HMOTNOST	KS
	Autor	Datum	Podpis	Datum	HMOTNOST 0,048 kg	MĚŘITKO	
NAVRHL	MIROSLAV KOTRČ	26.06.2022	PŘEZK.		SESTAVA 100-3DP01-100	1:1 2:1	
KRESLIL	MIROSLAV KOTRČ	12.07.2023	SCHVÁLIL		SEZNAM ČÁSTÍ 100-3DP01-100	PROMÍTÁNÍ	(ISO E)



ČESKÉ
VYSOKÉ
UCENÍ
TECHNICKÉ
V PRAZE

**FAKULTA
STROJNÍ**

v21.1

NAZEV
PRAVÝ DRŽÁK PŘÍČNÍKU

TYP:
100-3DP01-100

ČÍSLO VÝKRESU

LIST: 1/1