

A-A

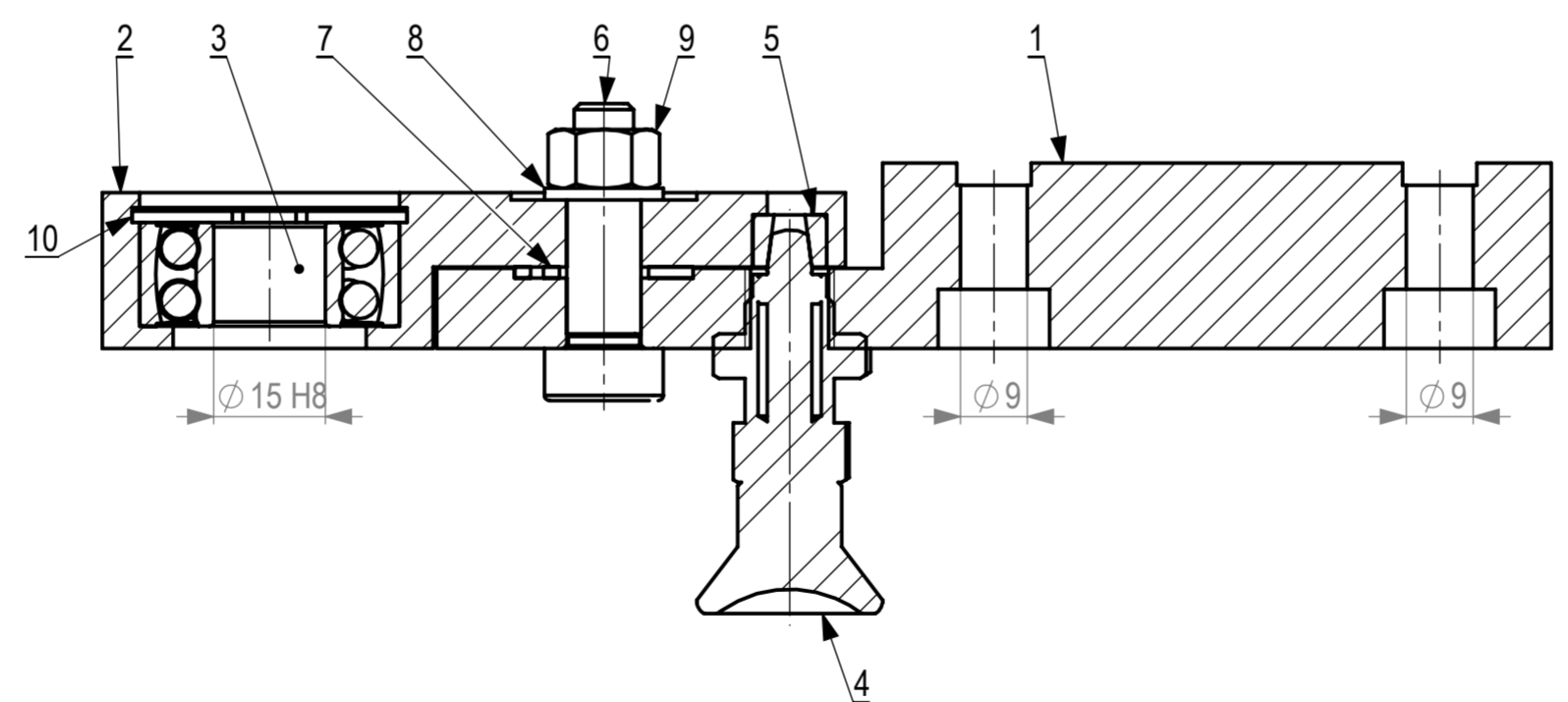

10	POJISTNÝ KROUŽEK	35x1,5	DIN 472			1
9	ŠROUB	M8	ISO 4034			1
8		8-A	DIN 125			1
7	KLUZNÁ PODLOŽKA	PCMW 122401.5E		SKF	0.00	1
6	LICOVANÝ ŠROUB		8715492067074	FABORY	0.03	1
5	ARETAČNÍ POUZDRO		K0736_91006	KIPP	0.00	1
4	ARETAČNÍ KOLÍK		K0736.52206	KIPP	0.06	1
3	LOŽISKO NAKLÁPĚCÍ	2202 E-2RS1TN9		SKF	0.06	1
2	NAKLÁPĚCÍ RAMENO	DP2022-1-002.2	P25-45x100	3.3547 (EN-AW 5083)	0.10	1
1	PŘÍRUBA	DP2022-1-002.1	P25-45x155	3.3547 (EN-AW 5083)	0.29	1
POZ.	NÁZEV - ROZMĚR	ČÍSLO VÝKRESU	POLOTOVAR	MATERIÁL	HMOTNOST	KS
	AUTOR	DATUM	PODPIS	DATUM	HMOTNOST	kg
NAVRHL	Do Huy	26.12.2022	PŘEZK.		SESTAVA DP2022-2	MĚŘÍTKO 1:1
KRESLIL			SCHVÁLIL		SEZNAM ČÁSTI	PROMÍTÁNÍ: (ISO E)
		NÁZEV PŘÍRUBA VEDENÍ VÁLEČKU ČÍSLO VÝKRESU DP2022-1-002		TYP: SV		LIST: 1/1