

Parametry lokomotivy		
	Diesel-elektrický pohon	Elektrický pohon
Hmotnost	80 t	80 t
Maximální rychlost	140 km/h	160 km/h
Trakční výkon	1 630 kW	2 200 kW
Brzdný výkon EDB	2 200 kW	3 200 kW
Maximální tažná síla	274 kN	274 kN

				Datum		Jméno	
				30.11.2021		Martin Dvořák	
				Nakreslen			
				Kontr.			
				Norma			
				Dvouzdrojová lokomotiva			
				Typový výkres			
				1			
				A2			
Stav	Změn	Datum	Jméno				

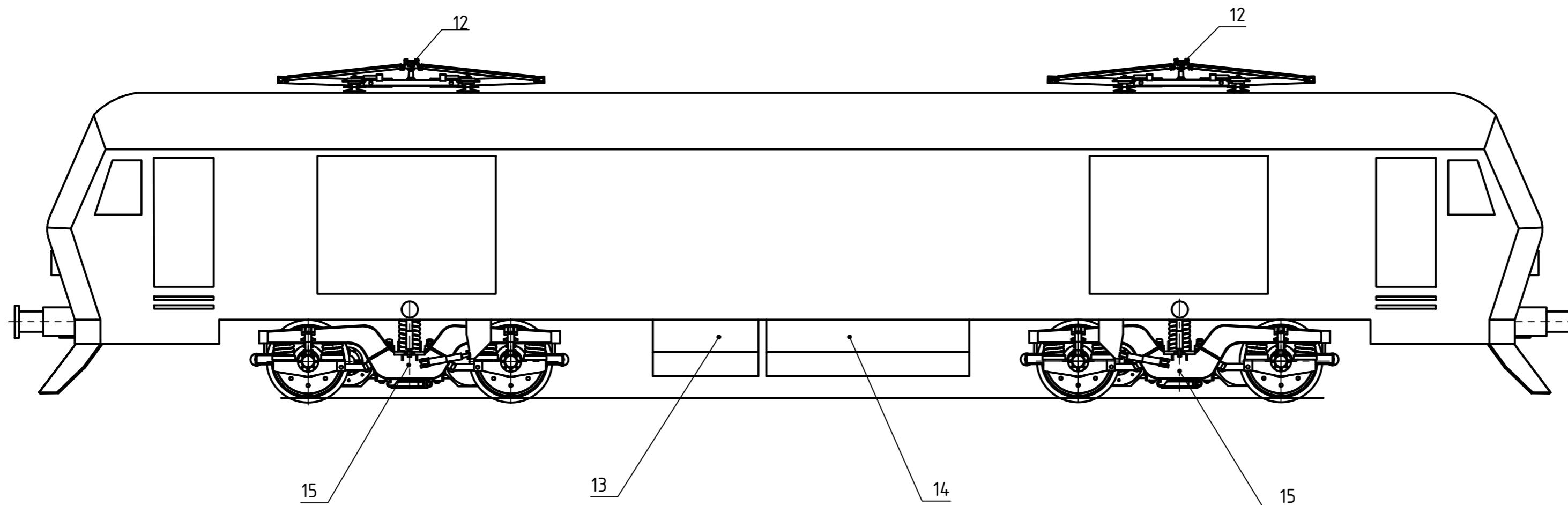
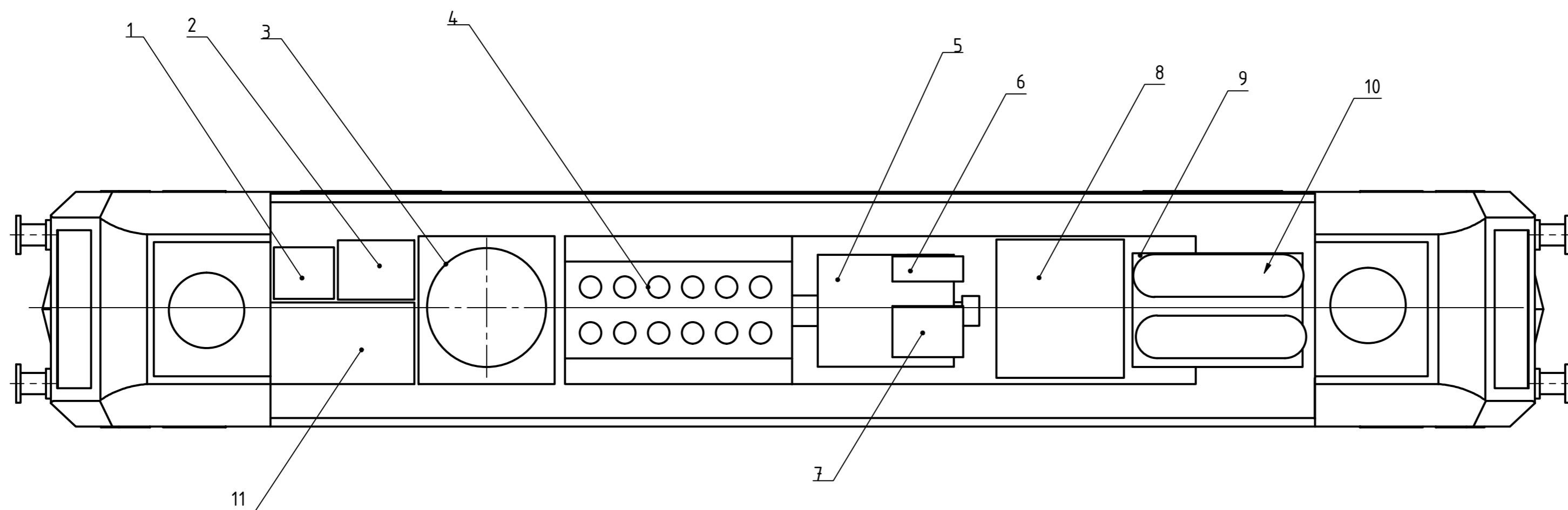

Vybavení strojovny	
Pozice	Název
1	Baterie
2	Blok ETCS
3	Chlazení spalovacího motoru
4	Spalovací motor
5	Generátor
6	Generátor vlak. vytápění
7	Alternátor pom. pohonů
8	Elektrovýzbroj
9	Pneublok+Kompresor
10	Vzduchojemy
11	Odporník EDB
12	Sběrač
13	Palivová nádrž
14	Transformátor
15	Podvozek

		Datum	Jméno	Dvouzdrojová lokomotiva	
	Nakreslen	30.11.2021	Martin Dvořák		
	Kontr.				
	Norma			Typový výkres	
Stav	Změn	Datum	Jméno	2 A2	