

A-A

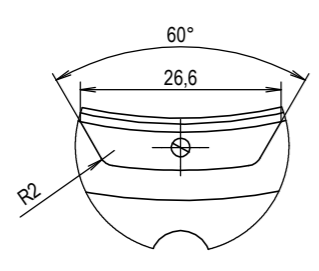

C (1:1)

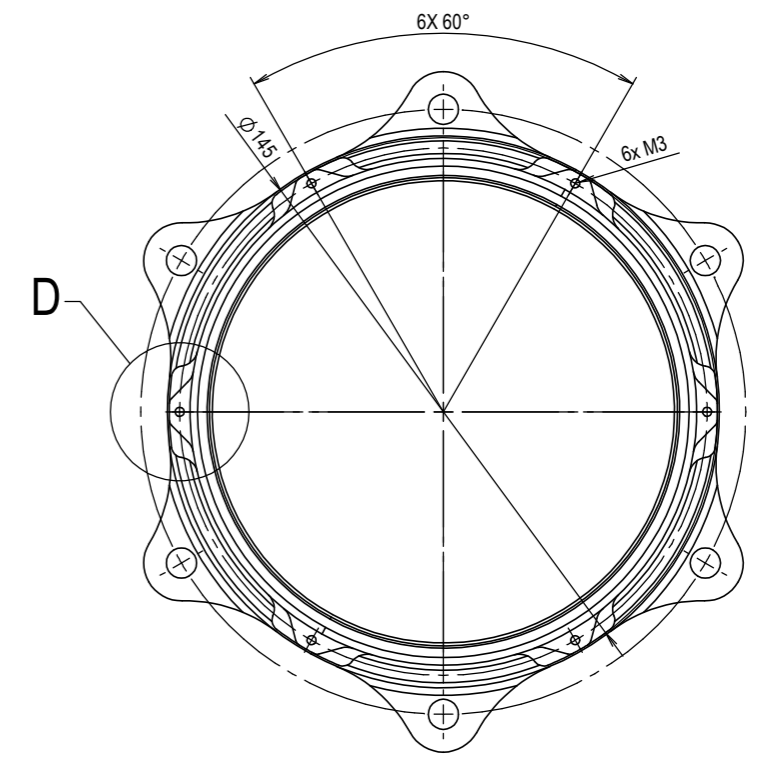
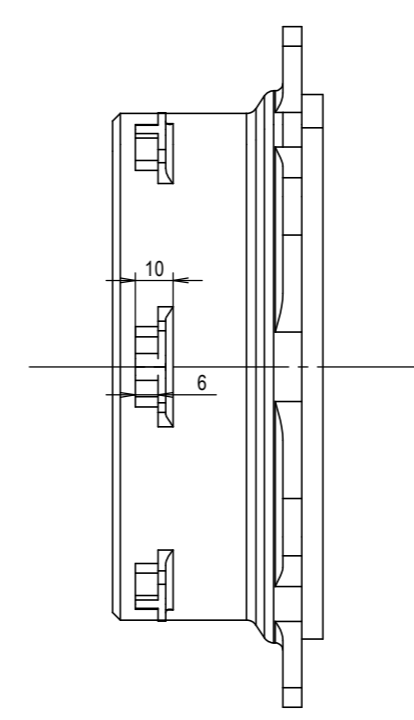
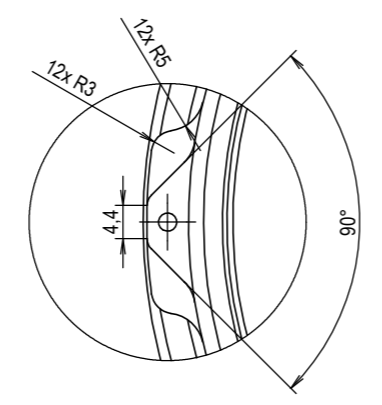

D (1:1)

Pro výrobní výkres vhodné přidat geometrické tolerance na důležité plochy pro lisování ložisek či pro umístění šroubů, pro RE není nutné

MATERIÁL: en-aw 7075 T6		ISO 13715		+0,2		-0,3			
POLOTOVAR: kr 200x300		ISO 14405-1							
TOL. DLE ISO 8015		ISO 14405-3							
PŘESNOST ISO 2768 - mK									
VŠEB. TOL. ISO 8062 -									
AUTOR	DATUM	PODPIS	DATUM	HMOTNOST	kg	MĚŘÍTKO			
NAVRHL FEE eForce CVUT	10.7.2022	PŘEZK. SCHVÁLIL		SESTAVA		1:2			
KRESLIL Cermak				SEZNAM ČÁSTÍ		PROMÍTÁNÍ:	(ISO E)		
ČESKÉ VYSOKÉ UČENÍ TECHNICKÉ V PRAZE FAKULTA STROJNÍ		NÁZEV		TYP: VV					
		Naboj							
		ČÍSLO VÝKRESU		2022-07-001					
		LIST: 1/1							

CHRÁNĚNO DLE ISO 16016