

CHRÁNĚNO DLE ISO 16016

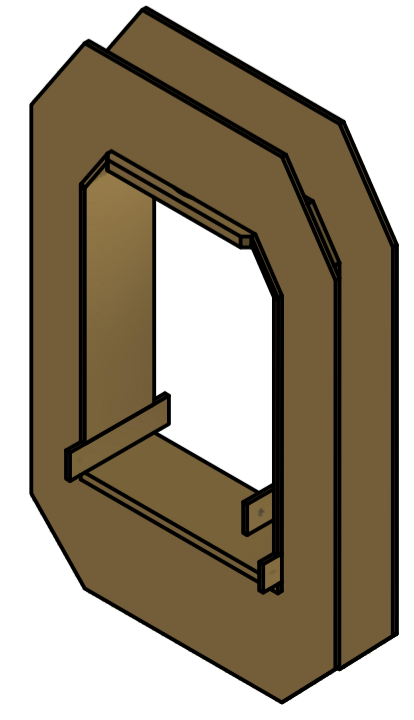
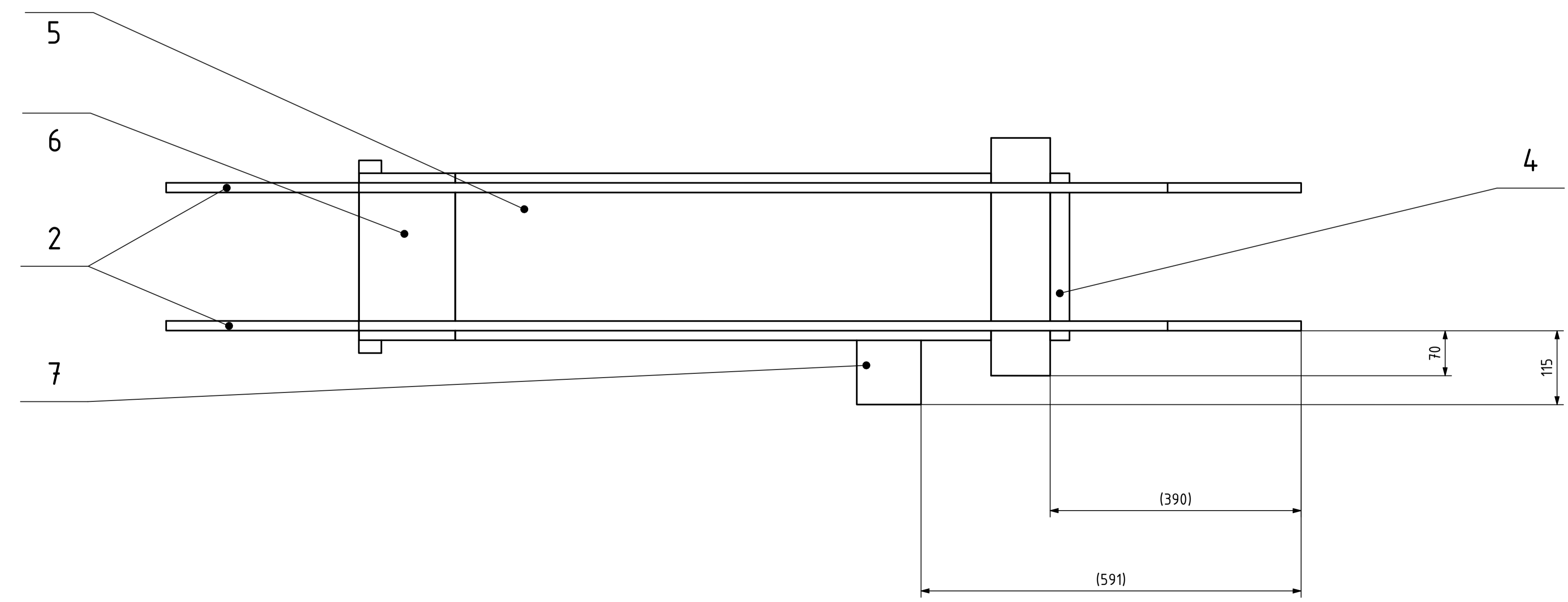
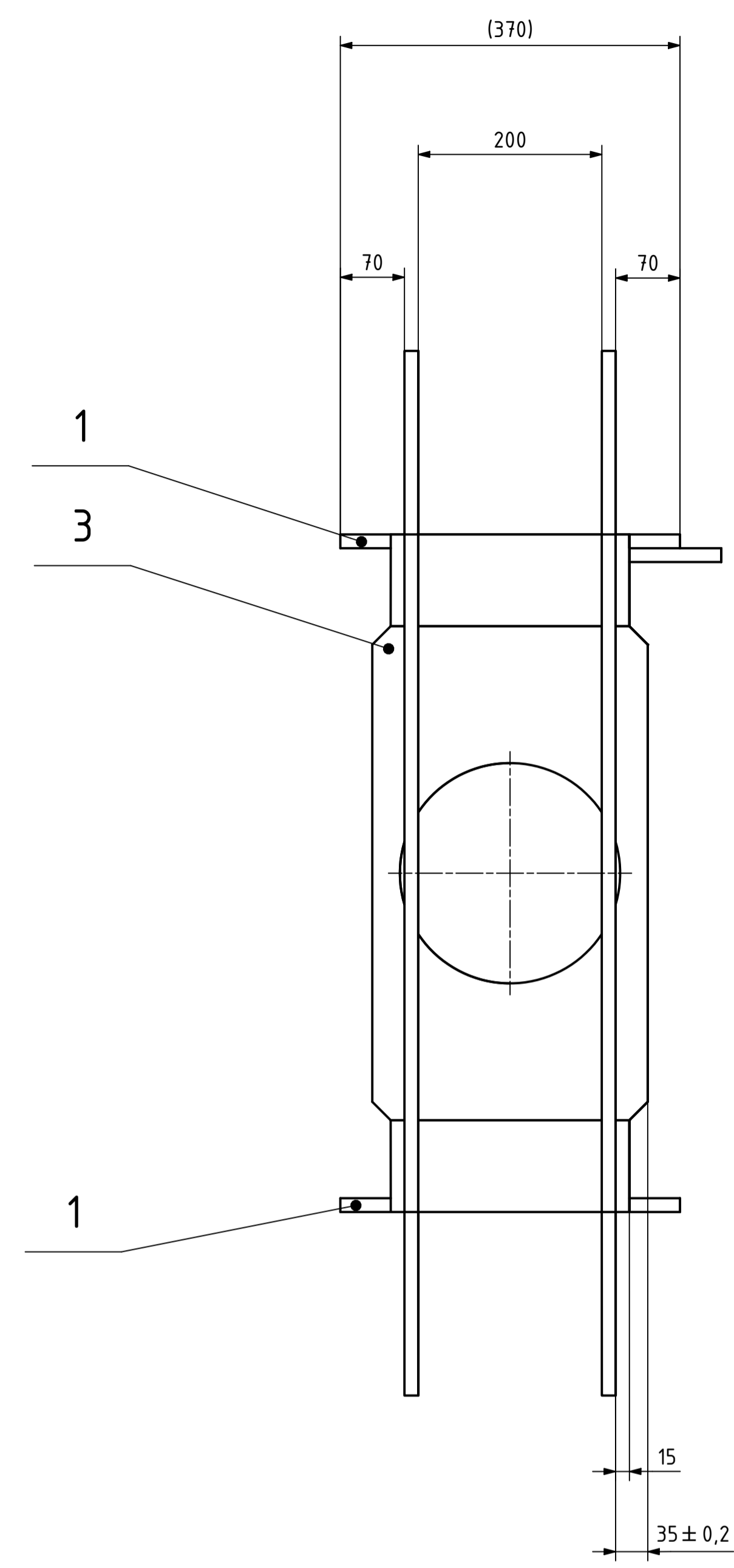
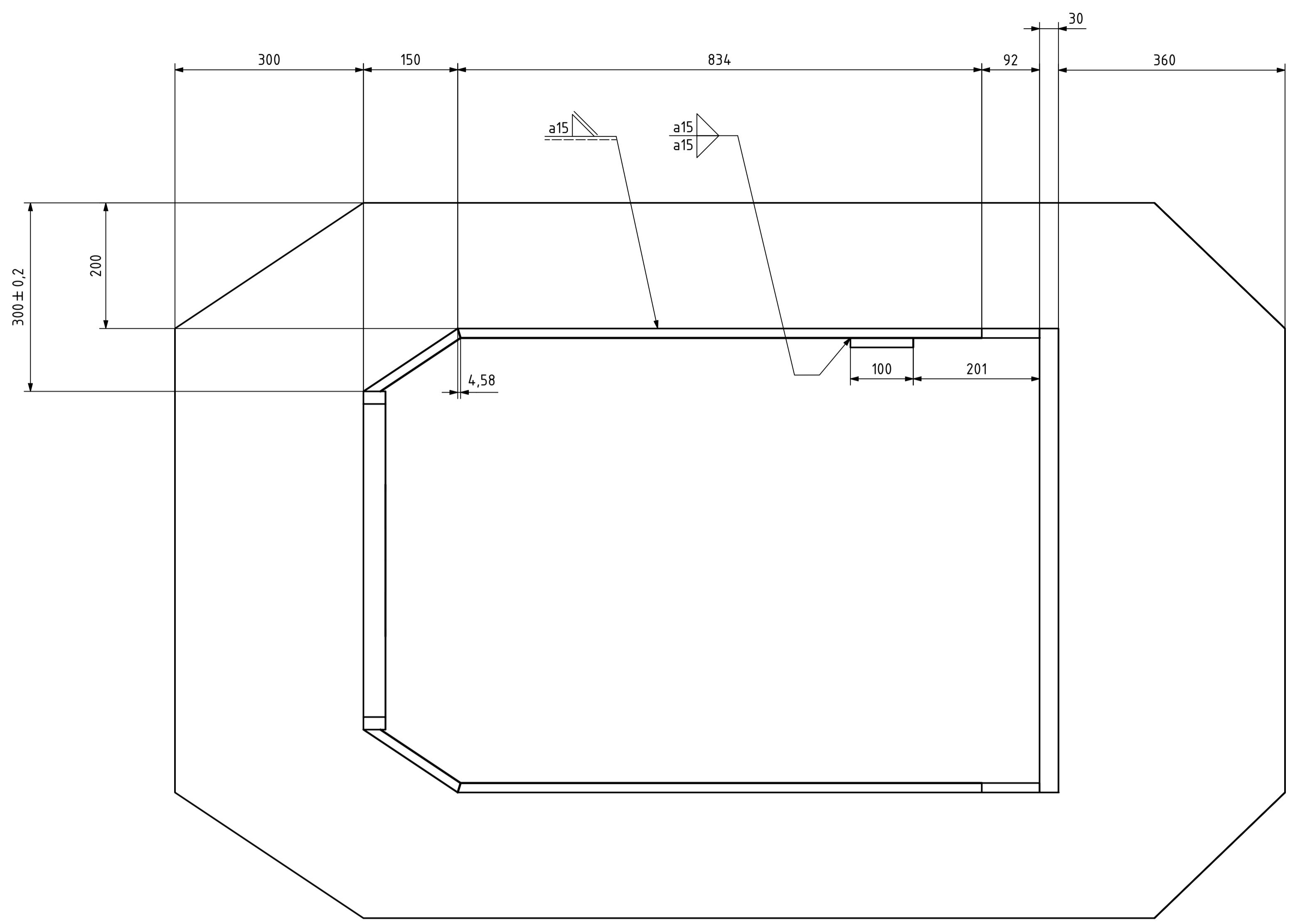

SWAŘENO METODOU MIG  
ŽIHÁNO PRO ODSTRANĚNÍ VNITŘNÍHO PNUTÍ

ČÍSLO	NÁZEV	ROZMĚR	Č. VÝKRESU	MĚŘITVO	HMOTNOST
7	Deska pro uchycení aretačního špi	300 x 200 x 15	BP0284-00-01-07	ČSN 15503	1
6	Výztužná deska vnitř. rámu	300 x 260 x 15	BP0284-00-01-06	ČSN 15503	2
5	Výztužná deska vnitř. rámu	260 x 834 x 15	BP0284-00-01-05	ČSN 15503	2
4	Opěrná deska dosedající na sřtu	260 x 138 x 30	BP0284-00-01-04	ČSN 15503	1
3	Opěrná deska pro hydromotor	300 x 538 x 35	BP0284-00-01-03	ČSN 15503	1
2	Výztužná deska tvaru O	1766 x 1138 x 15	BP0284-00-01-02	ČSN 15503	2
1	Deska pro chycení pojízdoých ralen	92 x 370 x 15	BP0284-00-01-01	ČSN 15503	2

ODKAZ	NÁZEV	Datum	Podpis	Datum	HMOTNOST	MĚŘITVO
NAVBH	Autr	04.02.2022	PRŽK		1035,363 kg	1:5 (1:20)
KRESLIL	MKA Ondřej	08.08.2022	SCHVAIL			

**FAKULTA STROJNÍ**  
 ČESKÉ VYSOKÉ UČENÍ TECHNICKÉ V PRAZE  
 Svařenec rámu  
 BP0284-00-01  
 LIST: 1/1