



Diplomová práce

## Návrh nového pojetí tradičního lidového nábytku a zhotovení kolekce nábytku s tradičními lidovými prvky

Design of a new concept of a traditional folk furniture and making a  
collection of furniture with traditional folk elements

Autor: Simona Chládková

Studijní program: Design

Vedoucí: MgA. Jan Jaroš a Akad. mal. Miroslav Bednář

Praha, v červnu 2022

## Prohlášení autora

<b>ČESKÉ VYSOKÉ UČENÍ TECHNICKÉ V PRAZE</b> <b>FAKULTA ARCHITEKTURY</b>	
<b>AUTOR, DIPLOMANT: SIMONA CHLÁDKOVÁ</b> AR 2021/2022, LS	
<b>NÁZEV DIPLOMOVÉ PRÁCE:</b> (ČJ) <b>NÁVRH NOVÉHO POJETÍ TRADIČNÍHO LIDOVÉHO NÁBYTKU A ZHOVOVENÍ KOLEKCE NÁBYTKU S TRADIČNÍMI LIDOVÝMI PRVKY</b>  (AJ) <b>DESIGN OF A NEW CONCEPT OF TRADITIONAL FOLK FURNITURE AND MAKING A COLLECTION OF FURNITURE WITH TRADITIONAL FOLK ELEMENTS</b>	
<b>JAZYK PRÁCE: ČESKÝ</b>	
<b>Vedoucí práce:</b>	<b>MgA. Jan Jaroš a Akad. mal. Miroslav Bednář</b> <b>Ústav: 15150/ Ústav Designu</b>
<b>Oponent práce:</b>	
<b>Klíčová slova (česká):</b>	Design nábytku, sedací nábytek, nábytek ze dřeva, lidový nábytek, lidová tvorba, modrotisk, řemesla.
<b>Anotace (česká):</b>	Cílem této práce je navrhnout vybrané součásti mobiliáře do poloroubeného stavení, které v Orlických horách právě prochází fází rekonstrukce. Práce se věnuje problematice dvou tradičních lidových řemesel – lidového nábytku a modrotisku, jejichž znaky a vývoj popisuje. Nedílným záměrem práce je propojovat lidovou kulturu 18. a 19. století se současností. Výsledný návrh, který má za cíl zachovat si osobitost lidového nábytku, je přizpůsoben na současnou strojovou výrobu.
<b>Anotace (anglická):</b>	The aim of this work is to design selected parts of furniture for half-timbered building, which is currently undergoing reconstruction in Orlické hory. The thesis deals with the issue of two traditional folk crafts – vernacular furniture and blueprints, whose features and development describes. The integral intention of the work is to connect the folk culture of the 18th and 19th centuries with the present. The resulting design, which aims to preserve the uniqueness of folk furniture, is adapted to current machine production.

### Prohlášení autora

Prohlašuji, že jsem předloženou diplomovou práci vypracoval samostatně a že jsem uvedl veškeré použité informační zdroje v souladu s „Metodickým pokynem o etické přípravě vysokoškolských závěrečných prací.“

V Praze dne 18. května 2022



podpis autora-diplomanta

*Tento dokument je nedílnou a povinnou součástí diplomové práce / portfolio a CD.*

## Poděkování

Děkuji MgA. Janu Jarošovi a Akad. mal. Miroslavovi Bednáři. za vedení diplomové práce, rady a připomínky.

BcA. Simona Chládková

## Anotace

Cílem této práce je navrhnout vybrané součásti mobiliáře do poloroubeného stavení, které v Orlických horách právě prochází fází rekonstrukce. Práce se věnuje problematice dvou tradičních lidových řemesel – lidového nábytku a modrotisku, jejichž znaky a vývoj popisuje. Nedílným záměrem práce je propojovat lidovou kulturu 18. a 19. století se současností. Výsledný návrh, který má za cíl zachovat si osobitost lidového nábytku, je přizpůsoben na současnou strojovou výrobu.

## Anotace v anglickém jazyce

The aim of this work is to design selected parts of furniture for half-timbered building, which is currently undergoing reconstruction in Orlické hory. The thesis deals with the issue of two traditional folk crafts – vernacular furniture and blueprints, whose features and development describes. The integral intention of the work is to connect the folk culture of the 18th and 19th centuries with the present. The resulting design, which aims to preserve the uniqueness of folk furniture, is adapted to current machine production.

## Klíčová slova

Design nábytku, sedací nábytek, nábytek ze dřeva, lidový nábytek, lidová tvorba, modrotisk, řemesla.

# Zadání

České vysoké učení technické v Praze, Fakulta architektury

## 2/ ZADÁNÍ diplomové práce

Mgr. program navazující

jméno a příjmení: **Simona Chládková**

datum narození: **29. 6. 1996**

akademický rok / semestr: **LS 2021/2022**

obor: **Design**

ústav: **15150 / Ústav Designu**

vedoucí diplomové práce: **MgA. Jan Jaroš**

**Akad. mal. Miroslav Bednář**

téma diplomové práce: **Nábytek**

viz přihláška na DP

zadání diplomové práce:

1/ popis zadání projektu a očekávaného cíle řešení

KONCEPCE NOVÉHO POJETÍ TRADIČNÍHO LIDOVÉHO NÁBYTKU.  
ZHOTOVENÍ KOLEKCE NÁBYTKU S TRADIČNÍMI LIDOVÝMI PRVKY.

2/

Pro AUI součástí zadání bude jasně a konkrétně specifikovaný stavební program

Pro D/ součástí zadání budou jasně a konkrétně specifikované jednotlivé fáze projektu, které jsou nezbytnou součástí řešení

- REŠERŠE; - ANALÝZA; - ZHOTOVENÍ MODELŮ; - NÁVRHY; - REALIZACE 1:1

3/ popis závěrečného výsledku, výstupy a měřítka zpracování

- PORTFOLIO; - PLAKÁT; - MODEL 1:1

4/ seznam dalších dohodnutých částí projektu (model)

- ŘEŠENÍ KONSTRUKCE

- NOVÁ TYPOLOGIE

Datum a podpis studenta 27. 2. 2022

Datum a podpis vedoucího DP 21. 2. 2022

Datum a podpis děkana FA ČVUT 2. 4. 2022

registrováno studijním oddělením dne

14. 2. 2022

## Obsah

<b>1. Úvod</b> .....	<b>6</b>
<b>2. Analytická část</b> .....	<b>11</b>
2.1 <i>Lidový nábytek</i> .....	11
2.1.1 Charakteristika .....	11
2.1.2 Historie a vývoj.....	12
2.1.3 Region Severovýchodních Čech, pohraničí a Orlických hor .....	14
2.1.4 Typy nábytku a jejich uspořádání v lidovém stavení .....	16
2.2 <i>Modrotisk</i> .....	27
2.2.1 Charakteristika .....	27
2.2.2 Historie .....	29
2.2.3 Vzory.....	31
<b>3. Výstup analýzy</b> .....	<b>34</b>
<b>4. Formulace vize</b> .....	<b>36</b>
<b>5. Proces navrhování</b> .....	<b>38</b>
5.1 <i>Bývalá poloroubenka v Orlických horách</i> .....	38
5.2 <i>Aktuálně vyráběný nábytek s rysy lidového nábytku</i> .....	42
5.3 <i>Dokumentace navrhování</i> .....	45
5.3.1 Profilovaná trnož .....	45
5.3.2 Srdíčka .....	48
5.3.3 Prádelní kolíčky .....	51
5.3.4 Deskovina .....	52
5.3.5 Modrotisk .....	55
<b>6. Prototypování a testování</b> .....	<b>66</b>
<b>7. Výsledný návrh</b> .....	<b>73</b>
<b>8. Technická dokumentace</b> .....	<b>76</b>
<b>9. Závěr</b> .....	<b>78</b>
<b>10. Zdroje</b> .....	<b>79</b>

# 1. Úvod

Pocházím z Podhůří Orlických hor a jako malou mě rodiče každý víkend brávali na výlety. Měli rádi přírodu, a tak jsme se z mého rodného Žamberka vydávali na toulky okolím. Projížděli jsme vesnicemi a malými městy našeho regionu, a ne zřídka jsme do dostali do hor. Pomatují si na „proužkované“ celodřevěné domky, které v horských městečkách měly tradici. Pár jich stávalo i na náměstí a tvoří tam k ostatním budovám krásný kontrast.

Konkrétně v Rokytnici v Orlických horách jsme se v jedné roubené hospůdce na náměstí zvané Rampušák stavovali na česnečku nebo zmzlinový pohár. V Jablonném v Orlických horách je dodnes na rohu náměstí v roubence v provozu Penzion Srdíčko, kam jsme jezdili na pizzu. Na protější straně náměstí najdeme dům přezdívaný Černý medvěd, ve kterém je dnes hotel, restaurace a pivnice. Ráda bych vzpomněla na jednu celopřevěnou sakrální stavbu s prvky lidové architektury, kostel sv. Petra a Pavla v Liberku, která ve mně budila obdiv. Stavby lidové architektury ve mně už od útlých let vyvolávaly zvláštní pocity zvědavosti, obdivu a vnitřního klidu.

V průběhu minulého roku jsem měla možnost pracovat, po boku mé sestry architektky Zuzany Kieselové, na návrhu rekonstrukce bývalé poloroubenky. Stojí v obci Orličky na samém úpatí Suchého vrchu, respektive na jeho západní straně, v romantické stráni mírně svažité k malému potoku. V místě upravovaného objektu se nyní nachází stávající chalupa, která byla vystavěna v minulém století. Její přední západní část se světnicí je zděná, část východní byla dřevěná. Naším úkolem bylo rozpadlé roubence, z jejíž dřevěné, roubené části bohužel nic nezbylo, znovu vdechnout život a pro majitele s rodinou vytvořit příjemné útočiště.

S chutí jsem se zabořila do studia lidové architektury, která se několik století vyvíjela nejen na území této poloroubenky, ale na všech územích českých zemí. Postupné nalézání a odhalování lidové kultury, ne tak dávné historie našich předků, ve mně budí čím dál větší zvědavost a nadšení.

Plán návrhu rekonstrukce jsme pojali tak, že zděná část bývalé stavby určitě musí zůstat jako svědectví a měla by být srdcem nového domova. Na zděnou část navazující nově postavená část domu se bude materiálově odkazovat na, na jejím místě původně stávající, roubenku. Dispozičně se stavba přízemí otevře, ale tradiční členění lidového obytného stavení na síň, světnici a komoru (nebo chléb) v nové dispozici bude naznačeno, a to za pomoci materiálu, ale i otevřením stropu střední části a začlenění pavlače. Tento vzdušný prostor přesahující přízemí má tvořit společenské a rodinné centrum dění v obydlí.

Jak se v této práci také dozvíte, srdce domova ve světnici tradičně tvořila pec a stůl s jídelním koutem. Toto tradiční, časem ověřené schéma umístění nábytku, jsme se sestrou aplikovaly do návrhu chalupy. Byla by škoda tyto společenská centra neumístit na ty

nejčtenější a nejkrásnější místa nové světnice chalupy. Stůl v nově navržených dispozicích má stát uprostřed domu, na místě bývalé síně, před panoramatickými do krajiny a pod otevřeným stropem, pod střechou s dlouhým střešním oknem. Pec se sporákem a dvěma troubami je umístěna do malebného prostoru mezi tlustými zdmi, původní světnice.

Tradiční akumulční kachlová kamna se u nás dosud vyrábí, a krásně zapadnou do této historické místnosti. Jaký stůl ovšem zvolit, aby zapadal do kontextu jeho umístění? Obrazně řečeno má stůl stát jednou nohou v historické stavbě a druhou v nově přistavené části. Jaký nábytek je vhodný do rekonstruovaného obydlí lidové architektury? Co by měl splňovat a jak vypadat?

„Podle Ruskina je krásné to, co je našemu pohledu blízké a je součástí našeho přirozeného prostředí. Přirozené vizuální pohodlí podle něj mohly zprostředkovat jedině takové tvary, které jsou v okolní přírodě časté.“<sup>1</sup>

Ruskin se stavěl proti užívání nových strojů a materiálům, které přinesla průmyslová revoluce a s tím spojeného hledání nového ideálního stylu. Pro Johna Ruskina, největšího obdivovatele a člena hnutí Arts and Crafts existoval ideální styl. Byla tím benátská gotika a lidové, v jiných zemích taky zvané vernakulární nebo lidové umění. Tato umění se vracela k autentické kráse, jednoduchosti a poctivosti.<sup>23</sup>

Inspirace místním, tradičním, přirozeným pro naše prostředí jsou aspekty, které bych ráda promítla do návrhu stolu, protože souzním s názorem Johna Ruskina na to, že vizuální pohodlí je tvořeno tvary nám známými z okolí.

Dřevo z původní chalupy bylo roztříděné vyskládáno na zahradu a její velká část je v poměrně dobrém stavu. Majitel objektu mě požádal, zda by se mohlo staré dřevo v jiné formě použít například na nábytek a vrátit zpátky do interiéru. Jak mi ale řekl Jan Jaroš, vedoucí mé diplomové práce, tak co se dá udělat ze starého dřeva, tak se dá udělat i z nového, takže přání majitele není tématem této práce.

Souběžně s prací na návrhu rekonstrukce stavby jsme se, v zimním semestru v ateliéru navrhování designu Jana Jaroše a jeho asistenta Miroslava Bednáře, věnovali spolupráci s mistry tradičních technologií. Spolupráci zaštiťoval projekt Bohemian Perfection, který se profiluje jako platforma posilující jednotlivce a subjekty působící v oblasti tradičních řemesel,

---

<sup>1</sup> HUBATOVÁ-VACKOVÁ, Lada. Tiché revoluce uvnitř ornamentu: Studie z dějin uměleckého průmyslu a dekorativního umění v letech 1880-1930. Praha: Vysoká škola uměleckoprůmyslová, 2011. S. 190. ISBN 978-80-86863-18-4.

<sup>2</sup> ŽIŽLAVSKÁ, Linda. John Ruskin: Ornament ve viktoriánském designu. S. 39. [online]. Brno, 2015 [cit. 2022-05-5]. Dostupné z: [https://is.muni.cz/th/xcp1x/John\\_Ruskin\\_-\\_Ornament\\_ve\\_viktorianskem\\_designu.pdf](https://is.muni.cz/th/xcp1x/John_Ruskin_-_Ornament_ve_viktorianskem_designu.pdf). Masarykova univerzita v Brně, Filosofická fakulta. Vedoucí práce Mgr. Rostislav Niederle, PhD.

<sup>3</sup> HUBATOVÁ-VACKOVÁ, Lada. Krása věcí, průmysl a moderní společnost. In Věci a slova: Umělecký průmysl, užité umění a design v české teorii a kritice 1870-1970. Praha: Vysoká škola uměleckoprůmyslová, 2014. S. 50.



jejich interdisciplinární spolupráce a síťování s aktéry užitého designu a turismu a je podporován Evropskými a Norskými fondy.

Jednalo se o mezioborovou spolupráci, kdy se na jedné straně potkali špičkoví řemeslníci a manufaktury a na straně druhé nápady studentů, designérů. Právě pohled současných designérů je předpokladem odborného diskurzu o podobě současného užitého předmětu s vazbou na tradiční řemeslné postupy, formy a ornamenty prostřednictvím case study.

Výsledkem byla kolekce zrealizovaných návrhů a produktů ve spolupráci se čtyřmi různými řemesly – košíkářství, výroba z jasanu, výroba ze skleněných perliček a v neposlední řadě modrotisk. Přínosem pro nás bylo setkání s výrobcí, seznámení se s tradičními technologiemi zpracování konkrétních materiálů, a hlavně výroba prototypů a produktů dle našich návrhů.

Z nabídky řemesel mě zaujalo košíkářství, kde jsem nacházela potenciál i výzvu v posunutí estetiky těchto pletených výrobků do současnosti. Spolupráci jsem přetavila v závěsné svítidlo Zen. Při navrhování svítidla jsem si uvědomila jednu věc – proutí nejlépe vypadá, když je doplněný o nějaký jiný materiál. Konstrukce z nerezového drátu je vypletena vrbovými šény. Šén vznikne rozčtvrcením prutu a odstraněním jádra hoblováním. Na konci semestru jsem odevzdala funkční model svítidla, jehož konstrukci jsme s mistrem košíkářství Petrem Králem ručně nejen vypletli. Vyplétání předcházelo spoustu dalších činností, nemluvě o pěstování, sklizni a sušení proutí, které si pan Král dělá u sebe na zahradě sám. Šény se musí vytřídit a přebrat na silnější a slabší, máčet, aby se nelámaly, hoblovat, aby nebyly příliš silné. Před samotným vyplétáním je potřeba si vyrobit kopyto kopírující konstrukci, a pak už se vesele může vymyslet, jak se to teda vlastně vyplete. Následuje přichycení ke konstrukci a čištění proutků. Zkrátka jsem si s panem Králem prošla dlouhý, namáhavý a pracný proces ruční výroby, na jehož konci jsem při pohledu na hotové svítidlo určitě nelitovala.

Díky navrhování ostatních studentů jsem se postupně obeznámila i s ostatními řemesly. Jasankáři se studenty v dílně opracovávaly a ohýbali jasanové dřevo, studenti zabývající se skleněným perličkami dostali exkurzi výrobou a historií a děvčata zabývající se modrotiskem si ve spolupráci s dílnou rodiny Danzingerových vytvořily modrotiskové látky s vlastními

motivy a vzory. Lidovou kulturu jsem tedy nejen studovala z knížek, ale dokonce si ji v rámci zážitku s panem košíkářem prožila, jak se říká, na vlastní kůži.

Směřování mé diplomové práce vyplynulo velmi přirozeně. Stanoveným cílem práce je navrhnout stůl a s ním i sedací nábytek tak, aby navazoval a odkazoval na tradiční lidovou kulturu a má za cíl harmonizovat s interiérem ať už rekonstruovaných, historických či nových



Obrázek 2: Jednopatrový roubený dům s podhoubím a dřevěnou pavlačí z roku 1751 přezdíváný Černý medvěd v kontrastu s okolními budovami a auty na náměstí Jablonného v Orlických horách [foto]. In: Český rozhlas [online]. [cit. 8. 5. 2022]. Dostupné z: <https://regiony.rozhlas.cz/namesti-v-jablonnem-nad-orlici-hrozila-demolice-zachranili-ho-nadsenci-v-70-7414532>.



Obrázek 1: Penzion Rampušák se štítem z dřevěného šindele na náměstí v Rokytnici v Orlických horách. In: Prima travel [online]. [cit. 8. 5. 2022]. Dostupné z: <https://www.prima-travels.cz/detail-zajezdu/rampusak/5438a?di%5B0%5D=98&sm=1>.

stavení venkova a hor. Zároveň ale musí být vyrobitelný současnými strojovými technologiemi určenými pro obrábění dřeva (CNC fréza). Samozřejmě by navržený nábytek odpovídat soudobým estetickým a funkčním požadavkům dnešního obyvatelstva a také.

Cílem práce je tedy propojení lidové kultury s tou současnou. Konfrontace několik století rozvíjejícího se lidové umění s prostředky a požadavky dnešní doby. Cílem je propsat do vybraného nábytku odkaz na dobu, v níž byl vystavěn dům, do kterého chceme mobiliář z kolekce umístit.

Kolekce nábytku je navrhována do konkrétní stavby bývalé poloroubenky, která se rekonstruuje v Orlických horách v oblasti osobitého, trochu strohého, výrazu lidového stavitelství.

Nedílnou součástí práce je popis lidového nábytku, jeho vývoje, zaměření na region Východních Čech a detailní popis vybraných typů mobiliáře. Dalším předmětem výzkumu je modrotisk, zaměříme se na charakteristiku, vývoj a vzory. Po obeznámení s těmito historickými tradicemi, poté detailně zformulujeme vizi výsledného designu a pustíme se do navrhování. Z návrhů se jedno směřování návrhu rozpracuje do kolekce zhotoví se vybraný prototyp. Po jeho soustavném vylepšování vzniká výsledný návrh, který se zdokumentuje formou popisu, vizualizace a technického výkresu.

## 2. Analytická část

### 2.1 Lidový nábytek

#### 2.1.1 Charakteristika

Jako lidový nábytek rozumíme mobiliář, který vyplňoval obydlí a prostor vykonávání pracovních činností prostého venkovského obyvatelstva. Nábytek obklopoval člověka v dennodenním životě a splňoval celou řadu funkcí. Naplňoval a zútulňoval stavení, sloužil k praktickým účelům bydlení a reprezentoval svého majitele. Mimo jiné měl značný význam v některých lidových zvyklostech, a to zejména svatbě.

Výrobci lidového nábytku byli ovlivněni lidovou architekturou, regionem a s ním spjatými zvyklostmi a v neposlední řadě také způsobem budoucího užití nábytku. Ten z velké míry závisel na sociálním a ekonomickém postavení klienta. Tvar, konstrukci i dekor udržovali podle tradičních schémat a ověřených postupů.<sup>4</sup>

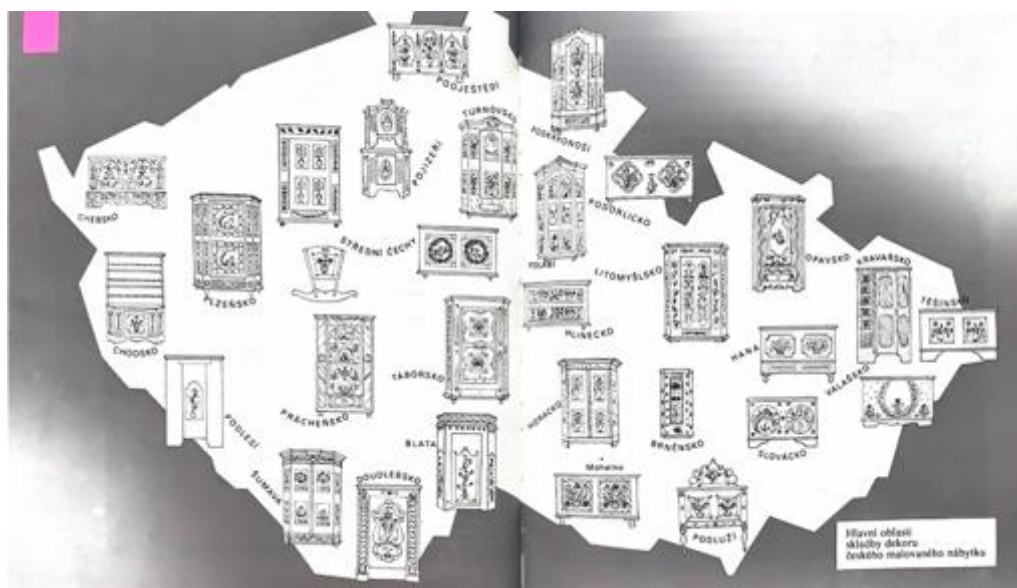

Obrázek 3:Hlavní oblasti českého malovaného nábytku. In: JOHNOVÁ, Helena; STAŇKOVÁ, Jitka; BARAN, Ludvík. *Lidový malovaný nábytek v českých zemích z muzejních sbírek*. S. 56.

Forma nábytku se vyvíjí v závislosti na slohovém a kulturním prostředí. Na rozdíl od měšťanského typu mobiliáře se jedná o typ nábytku, který byl velmi osobitý a emočně

<sup>4</sup> JOHNOVÁ, Helena; STAŇKOVÁ, Jitka; BARAN, Ludvík. *Lidový malovaný nábytek v českých zemích z muzejních sbírek*. Praha: Panorama, 1989. S. 9. ISBN 80-7038-034-9.

založený. Malováním na nábytek se zde projevilo lidové výtvarné umění. Většinou anonymní malíři, sami truhláři, tesaři nebo samouci zdobili nábytek zobrazováním motivů z rozsáhlého souboru vzorů a ornamentů typických v lidovém umění. Aplikované motivy se lišily region od regionu, osobní preferencí či charakteristikou malíře, ale i preferencí objednatele, budoucího majitele nábytku. Díky těmto faktorům ovlivňujícím danou malbu na kousek nábytku tak vznikaly ojedinělé kousky nábytku kombinující zdánlivě neslučitelné symboly doprovázející bezprostřední prostředí venkovského lidu.<sup>5</sup>

### 2.1.2 Historie a vývoj

Lidový nábytek byl vyráběn od konce 17. až do 19. století. Venkovský lid, který lidový nábytek tvořil a užíval, tvořil v 18. a 19. století nejpočetnější složku společnosti. Právě proto je hojně zastoupen mezi exponáty ve sbírkách muzeí a spolu se slohovým měšťanským nábytkem tak vykresluje obrázek o mobiliáři používaném v tomto období.

Hlavní příčinou změny, která dříve či později nastala a změnila domácnost ve všech koutech českých zemích, byla výměna způsobu vytápění lidového domu. Na venkově a v malých městech ještě na konci 16. století nebyly v obydlí zabudovány komíny a topilo se a vařilo na otevřeném ohni ve světnici. Kouř a zplodiny z ohně tak volně stoupal ke stropu, kudy buďto unikl anebo sestoupil po zdech k oknům a dveřím, odkud unikl. Obytná jizba díky kouři uvnitř zcela ztmavla, a byla vybavována jen jednoduchým nábytkem.<sup>6</sup>

Takzvanou černou komoru v 17. století nahradila kachlová kamna anebo pec napojenou na sousedící místnost zvanou „černá kuchyně“. Tato kuchyně se nacházela pod komínem a zajišťovala odtah kouře a vytápění vedlejší obytné místnosti. Díky tomuto přesunu vytápění se z od kouře zčernalé jizby s podlahou z udusané hlíny stala rozjasněná světnice s prkennou podlahou taky přezdívaná „světlice“. Mobiliáře ve světnici do té doby nebylo mnoho, a to především proto, aby byl prostor na práci a početnou rodinu. Prosvětlená světnice tak najednou vybízela ke zkrášlení malovaným, barevně dekorovaným lidovým nábytkem.

---

<sup>5</sup> JURKOVÁ, Petra. *Nábytek ve sbírkách Muzea Podkrkonoší v Trutnově*. Olomouc, 2012 [cit. 1. 5. 2022]. S. 32. Dostupné z: [https://theses.cz/id/labt2t/Jurkov\\_petra-bakalsk\\_prce.pdf](https://theses.cz/id/labt2t/Jurkov_petra-bakalsk_prce.pdf). Bakalářská práce. Univerzita Palackého v Olomouci, Filozofická fakulta. Prof. PhDr. Ladislav Daniel, Ph.D.

<sup>6</sup> JOHNNOVÁ, Helena; STAŇKOVÁ, Jitka; BARAN, Ludvík. *Lidový malovaný nábytek v českých zemích z muzejních sbírek*. S. 12.

Nábytek měl ve světnici své dané místo, zpravidla podél stěn, a tak ve středu místnosti zůstal prostor na práci. Jeho umístění se s vývojem nábytku a stylu života měnilo jen trochu. Nejvýraznější přestěhováním zaznamenal stůl s lavicí, který se původně umísťoval do protilehlého rohu od pece, se v 19. století, tedy v době rozšíření do té doby vzácné a drahé židle, přesunul pod okna na čelní stěny domu. Nakonec se ale ustálil v samotném středu světnice.



Obrázek 4: Oldříš čp. 16 – stolový kout. In: ŠTĚPÁN, Luděk a VAŘEKA, Josef. Klíč od domova: lidové stavby východních Čech. 1. vyd. Hradec Králové: Kruh, 1991. S. ISBN 80-7031-660-8.

V průběhu 19. století se kuchyně a ní související nábytek přestěhovala zpět do obytné místnosti. Začal se používat sporák, který zaujal místo vedle pece, se kterou tvořili srdce domova. Právě tato změna se zasloužila o velký nárůst poptávky a nabídky po zdobeném nábytku. „Teprve na konci 19. a počátku 20. století se vyvinuly reprezentativnější prostory lidového domu přeplněné nábytkem a ozdobami. Představuje se zde nábytek okrasně malovaný, v policích se na odiv vystavuje fajáns, kameninové a porcelánové nádoby a na vystlaných postelích ukázky ženských ručních prací. Tyto světnice se prakticky neobývaly.“<sup>7</sup>

<sup>7</sup> JURKOVÁ, Petra. *Nábytek ve sbírkách Muzea Podkrkonoší v Trutnově*. Olomouc, 2012 [cit. 1. 5. 2022]. S. 38



Skrze trend pronikající z měst na vesnice se v druhé polovině 19. století odstupuje u lidového nábytku postupně od barevnosti a dekoru až vymizí úplně. V městech aktuální styl *biedermeieru* spolu s neustále zvyšující se životní podmínky způsobí, že stoupají nároky na bytovou estetiku a přichází poslední vývojová etapa zdobení lidového nábytku nazvané jako *fládrování*. Cílem *fládrování* je napodobit kresbu dřeva, a předejít tak náročnějšímu a dražšímu dýchování povrchů. Z *fládrování* to už pak bylo kousek k celoplošnému nátěru nábytku tmavší barvou, která nejméně napodobovala měšťanský styl *biedermeieru*.

Počátkem 20. století přichází dopady industriální revoluce na venkov. Do lidové kultury vstupují nové typy mobiliáře, které odpovídají dnešním výrobním postupům a zároveň vyhovují slohovým nárokům a rovněž životnímu stylu obyvatelstva. Tradiční řemeslná výroba lidového nábytku je tak po více než dvou století potlačena.<sup>8</sup> Do popředí se začal dostávat nábytek z ohýbaného dřeva z továrny na území dnešního Zlínského kraje, Bytčice pod Hostýnem. Firma založená v roce 1861 Michaelem Thonetem nesla jeho jméno ve svém názvu. Výroba byla zajištěna do té doby neobvyklým systémem průmyslové organizace práce, kdy se dělník specializoval pouze na jednu činnost.<sup>9</sup>

### 2.1.3 Region Severovýchodních Čech, pohraničí a Orlických hor



Obrázek 5: ŠEBELE, V. Světnice s truhlami na Písecku. In: JOHNOVÁ, Helena; STAŇKOVÁ, Jitka; BARAN, Ludvík. *Lidový malovaný nábytek v českých zemích z muzejních sbírek*. S. 14.

Díky početnému množství faktorů ovlivňující výrobu lidového nábytku, byl i jeho vývoj v českých zemích poměrně nevyrovnaný. Například dochovaný nábytek z drsných a

<sup>8</sup> JURKOVÁ, Petra. *Nábytek ve sbírkách Muzea Podkrkonoší v Trutnově*. Olomouc, 2012 [cit. 1. 5. 2022]. S. 39.

<sup>9</sup> TON. *O společnosti* [online]. 2022 [cit. 12. 5. 2022]. Dostupné z: <https://www.ton.eu/cz/o-spolecnosti/>.

odlehých podmínek Orlických hor je často jednoduchý, spoře zdobený a jeho forma je spíše zastaralá v porovnání s bohatě dekorovaným lidovým nábytkem z významných center lidového stavitelství a kultury jakým byla například nedaleká oblast Litomyšlska.<sup>10</sup>

Lidový nábytek ze Severovýchodních a východních Čech je charakteristický a lze jej od ostatních regionů snadno odlišit, i když dochovaná tvorba není tak vyrovnaná jako v jiných oblastech, na příklad na Turnovsku. Technické provedení a malba je pečlivě provedena. Zvolené, často naivní, motivy sytě barevného ovoce a dalších módních vzorů silně ovlivněných vkusem místního venkovského obyvatelstva dávají najevo, že nábytek v této oblasti vyráběl pro širokou sociální vrstvu. Jednotlivé dílny truhlářů působící v této oblasti se od sebe navzájem lišily svými svébytnými motivy vyobrazující od charakteristicky rozmístěných a malovaných rostlinných motivů až po náboženský motiv ležícího beránka. Dále se odlišovaly způsobem a barvou nátěru nebo různými dekoracemi a opracováním dřevěných prvků, jako jsou například lišty předělující nábytek nebo sloupky zdobící rohy skříní či truhel.<sup>11</sup>



Obrázek 6: Truhla se sv. Barborou z 1. pol. 19. století ze severovýchodních Čech. JOHNOVÁ, Helena; STAŇKOVÁ, Jitka; BARAN, Ludvík. Lidový malovaný nábytek v českých zemích z muzejních sbírek.

<sup>10</sup> CHOBOLOVÁ, Marie. *Zdokumentování lidového nábytku včetně konstrukčních řešení vybraných typů v Jihomoravském kraji*. S. 16. [online]. Brno, 2015 [cit. 2022-05-13]. Dostupné z: <https://theses.cz/id/u3lkm4/>. Bakalářská práce. Mendelova univerzita v Brně, Lesnická a dřevařská fakulta. Vedoucí práce Ing. Eliška Máčková.

<sup>11</sup> JOHNOVÁ, Helena; STAŇKOVÁ, Jitka; BARAN, Ludvík. *Lidový malovaný nábytek v českých zemích z muzejních sbírek*. S. 64.



## 2.1.4 Typy nábytku a jejich uspořádání v lidovém stavení

Světnice byla nejdůležitějším obytným prostorem domu, který obvykle tvořily tři místnosti. Do této nejsvětlejší a největší místnosti domu se vstupovalo ze síně. Jak již bylo řečeno v předchozí kapitole, nábytek používaný ve venkovském stavení nečítal mnoho exemplářů, a ne každá rodina si mohla dovézt vlastní postele, židle nebo dokonce křeslo. Každý kousek mobiliáře byl utilitární, nenahraditelný a měl svoje poslání a také své pevně vymezené místo.<sup>12</sup>



Obrázek 7: Tradiční rozmístění nábytku ve světnici. In: POTŮČEK, Luděk. *Zdokumentování malovaného lidového nábytku včetně výkresové dokumentace vybraných typů.* [online]. Brno, 2007. Diplomová práce. Mendelova univerzita v Brně, Lesnická a dřevařská fakulta.

Srdcem domova byla teplem sálající pec nebo kachlová kamna. Kolem tohoto topného zařízení odehrávalo spoustu společenského, ale i provozního dění. Vedle kamen se pracovalo, na kamnech se spalo, odpočívalo, vařilo i peklo. Okolo kamen byly umístěny lavice, které sloužily k odkládání věder s vodou, kde hospodyně pracovaly a kam si sedala běžná návštěva. Nad kamny se obvykle na zavěšených bidlech sušilo oblečení, peřiny, léčivé byliny nebo taky spřádaný len a konopí. Tento vskutku multifunkční kousek interiéru se zpravidla nacházel od vstupu do světnice vpravo v nejbližším rohu.

Stejně důležitým prvkem světnice byl takzvaný „svatý kout“, který představoval stůl s lavicemi a se zavěšenými obrázky svatých malovaných na skle nebo jako barvotisky, křížem a dalšími upomínkovými předměty jakým je svatební věneček, sošky z vosku, fotografie či keramika. Ten zaujímal místo v rohu naproti od pece, čemuž etnografové říkají diagonální princip.<sup>13</sup> Stůl a lavice tvořily základní zařízení domu a používaly se až do samotného rozbití nábytku, často tedy v jednom stavení tento nábytek vydržel přes několik generací.

<sup>12</sup> JURKOVÁ, Petra. *Nábytek ve sbírkách Muzea Podkrkonoší v Trutnově.* Olomouc, 2012 [cit. 1. 5. 2022]. S. 39.

<sup>13</sup> PEŠTA, Jan. *Rekonstrukce roubených staveb: 2., upravené a rozšířené vydání.* Praha: Grada Publishing, 2020. S.168. ISBN 978-80-271-0525-0.

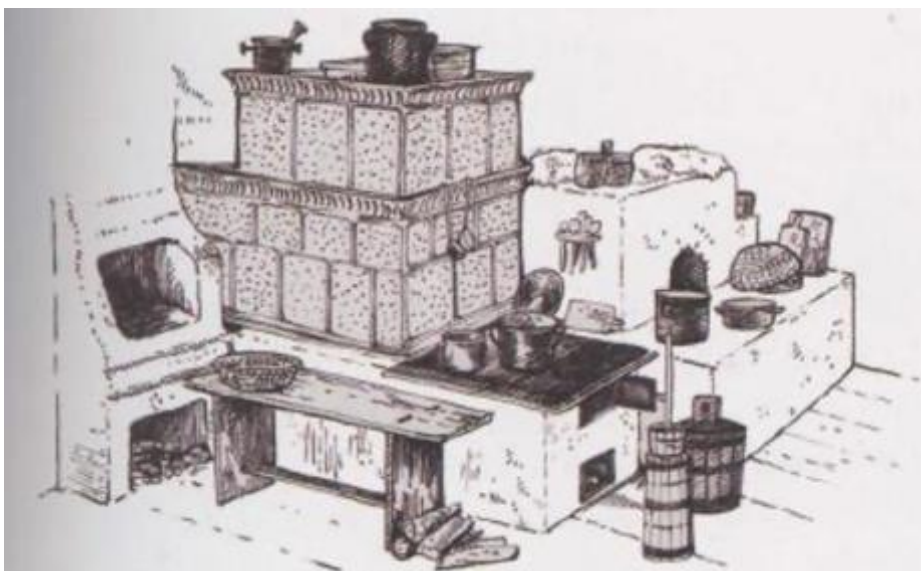

Obrázek 8: Pec s kachlovými kamny. In: ŠIMŠA, M. a kol. *Muzeum vesnice jihovýchodní Moravy*. Strážnice: Národní ústav lidové kultury, 2006. ISBN 80-86156-88-5.

Naproti vstupním dveřím do světnice byla situována police nebo úložný prostor na zásoby jídla, nádobí (mísník) nebo oblečení. Tento nábytek se často pořizovaly při zvláštních příležitostech jako součást svatebního souboru pro nevěstu, která do nové domácnosti dostala dva až tři kusy nábytku ve stejném dekoru a s tentýž datacemi. Do první poloviny 19. století se darovaly soubory čítající skříně a truhly a později byly zahrnuty i mísníky či hodiny.<sup>14</sup> V koutě naproti stolu stálo lůžko pro hospodáře a hospodyně.



Obrázek 9: Svatý kout s kozlovým typem stolu. In: ŠIMŠA, M. a kol. *Muzeum vesnice jihovýchodní Moravy*.

<sup>14</sup> JOHNOVÁ, Helena; STAŇKOVÁ, Jitka; BARAN, Ludvík. *Lidový malovaný nábytek v českých zemích z muzejních sbírek*. S. 15.

## Stůl

Rohový stůl ve svatém koutu byl centrem společenského dění rodiny a jejich obřadů. Shromažďovala se u něj rodina, čeleď a významní hosté ke společnému hodování. Stůl zůstával většinou holý, ale při významných svátcích a rodinných událostí se na stůl pokládala chléb nebo modlitební knížky. Uctívání stolu, jehož pořízení u truhláře bylo poměrně nákladné, se pojí s řadou zákazů. Na stůl se nesměly pokládat velké věci ani šatstvo, nesmělo se na něm přebalovat dítě, dělat špinavou práci nebo do stolu udeřit.

Usazení u stolu se reflektovalo sociální vztahy v rodině, gender a služebné. Nejhonosnější místo v čele stolu bylo vyhrazené pro nejváženější osobu u stolu, pro hospodáře. Po hospodářově pravici seděla jeho žena, hospodyně, vedle které seděly jejich dospělé děti. Lavice u stěny byla obsazena muži, syny a čeledí. Místa naproti nim náležela dcerám a služebným. Děti se u stolu dokonce často řadili podle věku, přičemž čím starší, tím blíže rodičům seděli.<sup>15</sup>

Bývalý majitel stolu z vesnice Bílany na Kroměřížsku, od kterého byl v roce 1995 získán jeden z historických kozlových stolů, vzpomínal na to, jak v dětství jeho maminka na konci každého týdne stůl pečlivě drhla. Stůl na kozlech, pojmenovaný podle dvou masivních podpor „kozlu“ propojených trnoží, se začal používat v měšťanských domech na přelomu 15. a 16. století. Byl vyráběn z tvrdého dřeva a byl obecně ceněn pro svou stabilitu na nerovné podlaze z udusané hlíny typické pro jizby z raného období lidového stavitelství.<sup>16</sup>



Obrázek 10: Tři různé modifikace stolu na kozlech. In: BRUNECKÝ, Petr. *Výkresy ve dřevozpracujícím průmyslu*. Brno: Mendelova zemědělská a lesnická univerzita, 1999. ISBN 80-7157-373-6.

<sup>15</sup> FROLEC, Václav, VAŘEKA, Josef. *Lidová architektura (Encyklopedie)*. S. 193. SNTL a ALFA, L 17-U3-VI-31f/2145 1.: Praha 1983.

<sup>16</sup> VEČERKOVÁ, Eva. *Lidový nábytek na Moravě*. S. 6. Brno: Moravské zemské muzeum, 1994. ISBN 80-7028-060-3.



Obrázek 11: Obrázek 5 Stůl zvaný "kozlový" z přelomu 18. a 19. století a detailem intarzované tabule. In: VEČERKOVÁ, Eva. Lidový nábytek na Moravě.

Stoly, stejně jako lavice a židle vyrobené z přírodního dřeva se obvykle nemalovaly. Výjimkou jsou dochované malované exempláře z okolí Chebu. U starého typu trnožových „kozlových“ stolů se občas natřela spodní deska jednobarevným nátěrem.<sup>17</sup> Pod stolovou deskou obou typů stolů bývá umístěna zásuvka, kam se uschovávaly například domácí účty, cennosti, pomůcky ke stolování a občas si tam hospodyně odložila nakrájený chléb.<sup>18</sup>

Vliv přicházející z měst na venkov v 19. století se projevil obměnou konstrukce užitou při výrobě stolů. Odlehčený menší stůl s rámovou konstrukcí tak postupně nahrazuje mohutné stoly s trnoží. U „rámového“ nebo taky „lubového“ stolu jsou čtyři rovné či soustružené nohy zasazeny do nízkého rámu spojených po starém způsobu trnoží.



Obrázek 12: Rámový stůl se zásuvkou. In: VEČERKOVÁ, Eva. Lidový nábytek na Moravě.

<sup>17</sup> JOHNOVÁ, Helena; STAŇKOVÁ, Jitka; BARAN, Ludvík. *Lidový malovaný nábytek v českých zemích z muzejních sbírek*. S. 44

<sup>18</sup> VEČERKOVÁ, Eva. *Lidový nábytek na Moravě*. S. 6.

## Lavice

Lavice a zdroj tepla jsou dvě nejstarší prvky, které se v obytné místnosti domu vyskytovaly. Jednalo se zkrátka o úplný základ vybavení každého stavení. Ve světnici stála podél stěn a obíhala kolem pece. Její užití bylo velmi široké, odkládaly se na ní a pod ní nádobí a nářadí, sedělo se na ní, pracovalo, relaxovalo, a dokonce i spalo, protože ve světnici byla standardně postel pouze jedna, v rohu u pece, ve které spal hospodář s hospodyní. Lavice se nacházely také v síni, komoře či ve chlévě a taky na vesnické návsi, kde se večer obyvatelé scházeli k diskusím.<sup>19</sup>

Nejarchaičtější typem jsou nepohyblivé lavice jejichž nohy jsou kůly zaražené do země či špalky. Nohy nesou sedák, který je vyroben ze silné desky nebo dokonce půleného kmene. Z této primitivní formy lavice se postupně vyvinula lavice na deskových nohách, které se používaly už od 15. století. Pomocí jednoduchých čepů byla k podpěrám připevněna obdélníková deska ze dřeva jako sedák. Deskové podpěry lavice byly různě profilované jak z boku, tak i ze spodu. Vybrání deskové podpěry ze spodu zajišťovalo lepší stabilitu lavice. Rohová lavice byla tvořena ze dvou částí, které se scházely v rohu.<sup>20</sup>



Obrázek 13: Lavice na deskových, prostě začepovaných nohách. In: FRYZELKA, Radek. Lidový nábytek a dřevěné předměty na Valašsku. S. 37.

<sup>19</sup> FRYZELKA, Radek. *Lidový nábytek a dřevěné předměty na Valašsku*. S. 37. [online]. Brno, 2007 [cit. 2022-05-5]. Dostupné z: <https://is.mendelu.cz/zp/index.pl?podrobnosti=17829>. Bakalářská práce. Mendelova univerzita v Brně, Lesnická a dřevařská fakulta. Vedoucí práce doc. Dr. Ing. Petr Brunecký.

<sup>20</sup> VEČERKOVÁ, Eva. *Lidový nábytek na Moravě*. S. 7.



Druhým typem lavice, který byl odlehčený a mobilnější než předchozí typ lavice s deskovými nohami, je lavice nesená čtyřmi hůlkovými nohami. Nohy kruhového nebo osmiúhelníkového průřezu byly do obdélníkové dřevěné desky zavedeny pod značným úhlem a procházely vyvrtanou dírou skrz celou sílu sedáku. Následně byly z vrchní lavice do kulatých nohou zavedeny malé klínky, které zajišťovaly, že nohy z lavice nevypadnou. Tento typ lavic byl navíc často opatřen svlaky, který konstrukční moment spojení nohou se sedákem jistily. Tento staletými prověřený konstrukční postup se osvědčil jako velmi stabilní, a to i na nerovných površích.<sup>21</sup>

Opěradlo k lavici přibýlo až o dost později. K jeho výrobě se použila buď deska anebo



Obrázek 14: Lavice na nakročených hůlkových nohách a její detail z Hoříněvsi z 2. poloviny 19. století. Rozměr 154x90x39 cm. In: VLČKOVÁ, Martina. Lidový nábytek ve sbírce Muzea východních Čech v Hradci Králové. S. 144. Hradec Králové: Muzeum Východních Čech v Hradci Králové, 2017. ISBN 978-80-87686-16-4.

rámová konstrukce vyplněná příčkami, takzvaným „brlením“. Opěradlo bylo k sedáku zasazené kolmo, takže sezení na lavici nebylo o moc pohodlné. Stolový kout měl značnou reprezentační funkci, a proto bylo zdobení opěradla lavice velmi rozšířené. Plné, deskové opěradlo se zdobilo malbou. Rámové opěradlo bylo zdobeno různě jednoduchým plochým, ale také s tvarovaným či balustrovaným brlením. I tato rámová konstrukce se běžně celoplošně natírala na různé odstíny a zdobila malbou.<sup>22</sup>

<sup>21</sup> FRYZELKA, Radek. *Lidový nábytek a dřevěné předměty na Valašsku*. S. 39.

<sup>22</sup> CHOBOLOVÁ, Marie. *Zdokumentování lidového nábytku včetně konstrukčních řešení vybraných typů v Jihomoravském kraji*. S. 19.

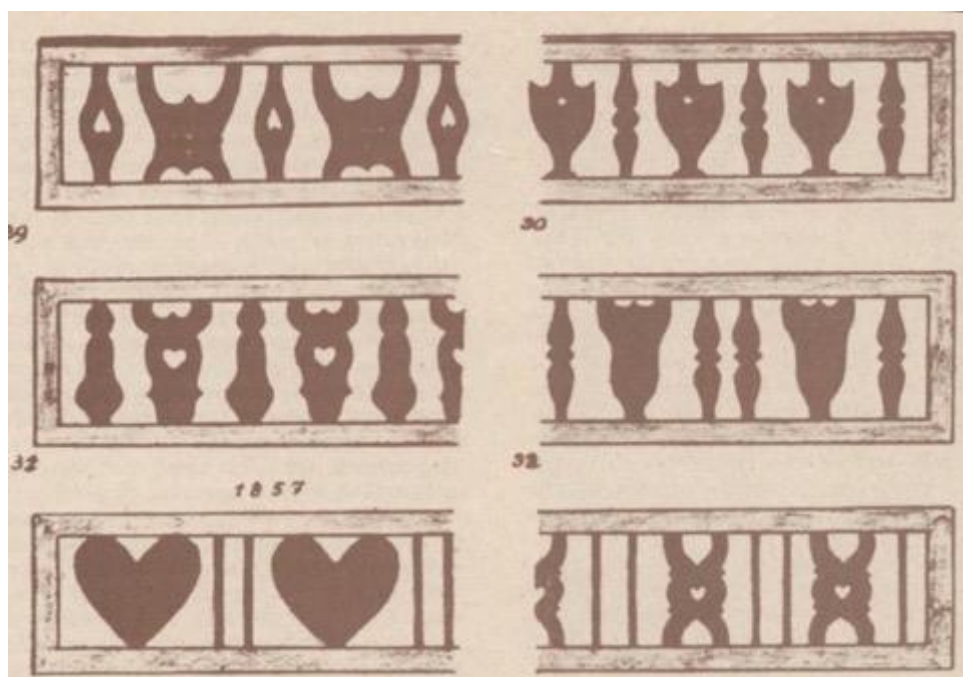

Obrázek 15: Variace výzdoby opěradel v Popluží. In: VEČERKOVÁ, Eva. *Lidový nábytek na Moravě*.

Zajímavou modifikací přenosné lavice na rozkročených nohách byla takzvaná „žingla“. Opěrák této lavice je překlápěcí, a to díky konstrukci s kloubem, která je ukotvena na krajích sedáku lavice, ale ve středu jeho hloubky. Překlápění umožňovalo sedět na lavici z obou stran. Na „žingli“ přistavené k posteli spaly děti, které díky brlení opěráku nemohly spadnout.<sup>23</sup>

<sup>23</sup> FRYZELKA, Radek. *Lidový nábytek a dřevěné předměty na Valašsku*. S. 40.

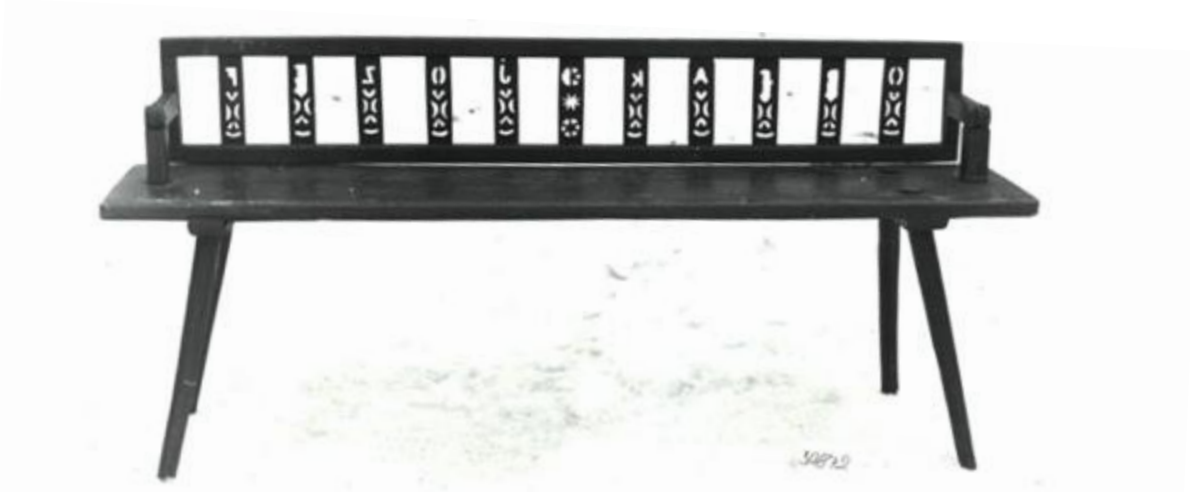

Obrázek 16: Lavice "žingla" s červenohnědým nátěrem a se zeleně natřeným brlením zdobeným vyřízlými sluníčky, hvězdami či srdcem. In: FRYZELKA, Radek. Lidový nábytek a dřevěné předměty na Valašsku. S. 40.

## Židle

Naproti lavici je selská židle s nakročenými nohama je mezi ostatním mobiliářem lidového interiéru jeden z nejmladších prvků. Tento druh přenosného sedacího nábytku s opěradlem pro jednoho se inspiruje u italských renesančních židlí. V Evropě se objevila na přelomu 16. a 17. století a do vesnických obydlí přišla až koncem 17. století. Židle se začala rozšiřovat jen pozvolna a zprvu se dala najít především na bohatých statcích, mlýnech a hospodách. Selská židle byla zjednodušenou a praktickou obdobou panské židle.<sup>24</sup>

Běžnému venkovskému obyvatelstvu totiž nepřišla moc praktická. Mimo to, že zabírala hodně místa a z praktického hlediska posloužila ke stejným účelům jako lavice, byl to nábytek cenově nákladný. Dlouho patřila k těm kusům nábytku, které se využívaly pouze za mimořádných okolností. Zpravidla byla určena hospodáři anebo do ní zasedávala vzácná návštěva. Z těchto důvodů se v domácnosti nacházel nižší počet židlí, a to od jednoho do tří kusů. Nebyly spjaty pouze se stolem, ale stavěly se mnohdy i kolem stěn.<sup>25</sup>

---

<sup>24</sup> JÍŠOVÁ, Klára. Návrh konstrukčního řešení vybraného typu lidového nábytku s přizpůsobením se k současným konstrukčním spojům a výrobním technologiím. [online]. Brno, 2015 [cit. 2022-05-20]. Dostupné z: <https://theses.cz/id/59dbo9/>. Bakalárska práca. Mendelova univerzita v Brně, Faculty of Forestry and Wood Technology. Vedoucí práce Ing. Eliška Máchová.

<sup>25</sup> VEČERKOVÁ, Eva. *Lidový nábytek na Moravě*. S. 7.





Obrázek 17: Selské židle z 18. a 19. století. In: VEČERKOVÁ, Eva. Lidový nábytek na Moravě.

Pro jeho náročnější konstrukci byla výroba židle vyhrazena truhlářům, a hlavně na začátku jejího rozšíření se vyráběla především z tvrdého masivního dřeva. Sedák židle měl obvykle lichoběžníkový tvar, který se rozšiřoval směrem dopředu. Rohy lichoběžníku byly v jednoduchém podání buď zakulaceny nebo sražené anebo byl sedák s vykrojením a značně tvarovaný. Sedák byl ze spodu zpevněn svlaky, které zároveň upevňovaly čepový spoj aplikovaný ke spojení čtyř hůlkových nohou se sedákem.

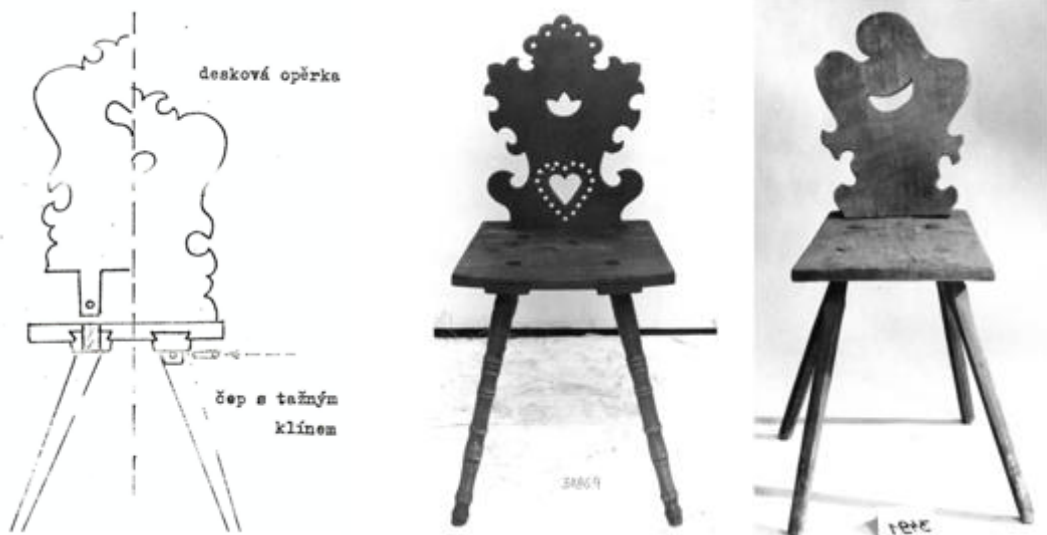

Obrázek 18 a,b,c: vlevo: Základní konstrukce židle. In: TURNSKÝ, Marek. Etnografický slovník 2, lidový nábytek v Českých zemích. Uprostřed a vpravo: Selské židle. In: FRYZELKA, Radek. Lidový nábytek a dřevěné předměty na Valašsku. S. 43.

Opěradlo bylo do sedáku připevněné za pomoci čepového spoje a klínu. Typické pro selské židle je jejich rozmanitá výzdoba. Profiloval se obrys opěradla, ale i se do desky prořezávaly různě tvarované otvory. Dekorativní vyřezávané motivy se inspirovaly u slohových prvků nábytku od baroka až po měšťanský empír. Tvary se na opěradlo obkreslovaly za pomoci šablon. Tvarování inspirované rokokem poznáme u asymetricky řezaných a prořezávaných opěradel.

V průběhu 19. století se u židlí změnil jak tvar nohou, tak i sedáku i opěradla. Nohy se



Obrázek 19: Různá opěradla židlí z 18. a 19. století. In: VEČERKOVÁ, Eva. *Lidový nábytek na Moravě*.

proměnily na rovné a hranaté a propojovala je trnož. Sedák se přebíral tvar lyry a masivní opěrka ze dřeva byla nahrazena rámovou konstrukcí složené ze čtyř dílů a vyplněné brlením.<sup>26</sup>

<sup>26</sup> TURNŠKÝ, Marek. *Etnografický slovník 2, lidový nábytek v Českých zemích*. Praha: Národní muzeum, 1989.

## Stolička a trojnožka

Předchůdcem židle, a zároveň spolu s lavicí, bylo nejstarším užívaným nábytkem přenosné nízké sedátko. Právzorem pro stoličky je samorostová stolička vyrobená z půlky kmene, ze které buď rostly větve nebo jsou do ní čtyři větve zapíchnuty tvořící nohy. Samorostové sedátko se velmi podobá starému typu stoličky, jehož vyobrazení zaznamenáváme už od 12. století. Ta sestává z obdélníkové nebo čtvercové desky, do které, stejně jako u lavice či židle na nakročených nohách, jsou začepovány přes pár svlaků nebo jen tak čtyři hůlkové nohy. Tyto stoličky se využívaly v celé řadě činností v jak v hospodářství, tak domácnosti a nedekorovaly se. Běžným mobiliářem v kuchyni je od 19. století stolička zvaná „šamrle“. Ta měla podnože tvořené z mírně profilované desky spojené ve spodní části trnoží a své využití ve stoličce má taky rybinový spoj.<sup>27</sup>

Obdobně konstruovanou variantou obdelníkové stoličky byly trojnožky. Jejich sedací část



Obrázek 20: Zleva: "samorostová" stolička; stolička „šamrle“, stolička s obdelníkovým sedákem.  
In: VEČERKOVÁ, Eva. Lidový nábytek na Moravě.

byla kulatá a miskovitě vydlabaný. Trojnožka si našla využití například při dojení a jiných pracích ve chlévě, při stolování či vykonávání řemeslných prací. Jejich stabilita je prověřená jejich oblíbeností a také délkou používání. Stoličky se nedekorovaly.



Obrázek 22: Trojnožka. In: VEČERKOVÁ, Eva. Lidový nábytek na Moravě.

Obrázek 22 a, b: JAROŠ, Jan. Trojnožka s oválným miskově vydlabaným sedákem.

<sup>27</sup> VEČERKOVÁ, Eva. Lidový nábytek na Moravě. S. 8.

## 2.2 Modrotisk

### 2.2.1 Charakteristika

Modrotisk se řadí mezi tradiční umělecké řemesla s bohatou historií působících, stejně jako tvorba lidového nábytku, nejen na územích českých zemí.

Modrotiskem nazýváme tradiční historickou techniku potisknutí a barvení tkanin charakteristickou svou tmavě modrou látkou s bílými motivy, která vznikla stejnojmennou technikou. Pro tuto techniku barvení se používají tkaniny z bavlny a lnu.<sup>28</sup>

Technologie modrotisku je založená na takzvaném rezervovém tisku. „Podstatou rezervového tisku je zabránit, ať už chemicky nebo mechanicky, obarvení textilie v místě potisku. Tato metoda je velice stará, avšak v uměleckých dílnách se dodnes používá ještě původních voskových rezerv.“<sup>29</sup>

Tomuto tisku se rovněž říká tisk negativní, protože místa, které jsou potisknuta mají



Obrázek 23: STRÁŘNICKÝ MODROTSIK. Textilie zpracovaná technikou modrotisku. In: FOJTŮ, Martina. *Etnologové z Muni přispěli k zápisu na seznam UNESCO. Zprávy z MUNI [online]. 2018 [cit. 10. 5. 2022]. Dostupné z: <https://www.em.muni.cz/udalosti/11270-etnologove-z-muni-prispeli-k-zapisu-na-seznam-unesco>.*

zůstat bílá. Místo tiskařské barvy se ovšem v případě modrotisku nanese rezerva zvaná pop.

<sup>28</sup> FÜRSTOVÁ, Adéla. *Modrotisk v současném oděvu*. S. 10. [online]. Liberec, 2019 [cit. 2022-05-10]. Dostupné z: [https://dspace.tul.cz/bitstream/handle/15240/154178/Adela\\_Furstova\\_BP.pdf](https://dspace.tul.cz/bitstream/handle/15240/154178/Adela_Furstova_BP.pdf). Bakalářská práce. Technická univerzita v Liberci, Fakulta textilní. Vedoucí práce Mgr.art. Zuzana Veselá.

<sup>29</sup> Tamtéž. S. 10.

Pop je kašička na bázi škrobu obohacená o několik ingrediencí, například o arabskou gumu a modrou skalici. Nanáší se na látku různě vzorovanými ručními raznicemi zhotovenými ze dřeva nebo z kovu. Tato rezerva po zaschnutí na textilii vytváří nepropustnou vrstvu bránící před vniknutím barviva.<sup>30</sup>

Tkanina se zaschlou rezervou se namáčí v indigovém roztoku. Následně se vymyje rezerva a tím se odkryje raznicemi aplikovaný vzor. Vzor má barvu původní textilie a zbytek plátna je nabarven na tmavě modrou.



Obrázek 24: Jaroslava Danzingerová tiskne. Modrotisk Danzinger [online]. Dostupné z: <https://www.modrotisk-danzinger.cz/fotogalerie/>.

---

<sup>30</sup> BINDEROVÁ, Klára. *Modré z kypy: modrotisk a strážnická dílna Jochových*. Boskovice: Albert, 2013. ISBN 978-80-7326-229-7.



## 2.2.2 Historie

První známé exempláře se dochovaly právě z Číny z 6. století před naším letopočtem, u tohoto exempláře byla jako rezerva použita sójová pasta. Odtud se pak modrotisk postupně začal šířit do dalších zemí. Z K barvení textilií začalo používat přírodní barvivo zvané indigo, které se získávalo z rostliny modřilu. Rostlině se v Asii velmi dařilo a byla úmyslně vysazena i v Indii. Z Orientu se rostlina modřilu rozšířila do Egypta a odtud dále postupně po celé Evropě. Z 6. století našeho letopočtu jsou dochované exempláře z Francie.<sup>31</sup>

„V Evropě se rozšířila ve vyšších společenských kruzích až na počátku 18. století. V průběhu 19. století pronikl modrotisk do městských vrstev obyvatelstva i na venkov, kde tvořil nepostradatelnou součást oblečení obyvatel.“<sup>32</sup>

V českých zemích se v 19. století rovněž rozšířil na venkov, kde si našel uplatnění v lidových krojích ubrusech nebo povlečení. Díky oblibě modrotiskových látek vznikaly téměř v každém městě na celém našem území manufaktury a dílny, které se výrobě a dalšímu zpracování modrotisku věnovaly. Dílny na území Moravy, Pošumaví a severovýchodních Čech se dělily o největší produkci.



Obrázek 25: Praní na potoce z roku 1976. Modrotisk Danzinger [online]. Dostupné z: <https://www.modrotisk-danzinger.cz/fotogalerie/>.

<sup>31</sup> FÜRSTOVÁ, Adéla. *Modrotisk v současném oděvu*. S. 17.

<sup>32</sup> *Modrotisk. Muzeum Východních Čech v Hradci Králové* [online]. [cit. 2022-05-10]. Dostupné z: <https://www.muzeumhk.cz/muzejni-adventni-trh/934-jiri-danzinger-modrotisk-danzingerovi.html>.

Z důvodu rozšiřování továren na textil, které aplikovaly přímý tisk, začala v druhé polovině 19. století upadat výroba modrotisku. Dílny postupně zavíraly. Výroba modrotisku ovšem neustoupila úplně, a to díky několika dílnám na Moravě. Modrotisková textilie se totiž používala na moravských krojích.<sup>33</sup>

Modrotisk zaznamenal v posledních sto letech několik vln obrození. První z nich, v 50. letech 20. století, a to zásluhou organizace pro ochranu a rozvoj lidové výroby. Za pomoci této organizace byly v provozu tři dílny. Po rozpuštění organizace v 90. letech minulého století se dvě z nich osamostatnily a fungují až dodnes. Jedná se o dílny rodiny Danzingerových v Olešnici na Moravě a rodiny Jochových ve Strážnici na Hodonínsku. Je to už přes sto let, co jsou dílny provozovány přímými potomky zakladatelů. Obě dílny vlastní raznice se svými původními vzory, které se na na krojích používaly.<sup>34</sup>

Významnou událostí z roku 2014 byl pro modrotisk byl zápis na národní seznam nemateriálních statků tradiční lidové kultury České republiky. Za přelomové se pak dá považovat schválení zápisu na seznam nemateriálního kulturního dědictví UNESCO v roce 2018.

V současné době se tradiční modrotisk těší velké oblibě, což dokazuje poměrně rozmanitá tvorba umělců a návrhářů zdokumentovaná například ve formě semestrálních nebo disertačních prací univerzitních studentů. Dávají tak hold tradici, řemeslu a ručnímu



Obrázek 26: STRÁŽNICKÝ MODROTSIK. Aplikované vzory strážnického modrotisku. In: FOJTŮ, Martina. *Etnologové z Muni přispěli k zápisu na seznam UNESCO*.

zpracování.

<sup>33</sup> FÜRSTOVÁ, Adéla. *Modrotisk v současném oděvu*. S. 17.

<sup>34</sup> ČESKÉ CENTRUM. *Modré inovace. Tschechisches Zentrum Wien* [online]. [cit. 2022-05-10]. Dostupné z: <http://www.tschechischeszentrum.at>.

### 2.2.3 Vzory

Rezervový tisk nebyl první ani jedinou rozvíjenou technikou. Textilie se vzorovaly také za pomoci provázku, kterým se látka stáhla a svázala, jako to známe dnes u batikování. Taky se používal vosk. Když se jím plátno pokrylo, tak se textilie neobarvila.

Tradičních českých vzorů aplikovaných raznicemi byla celá řada. Vzory se v každé dílně vyskytovaly jiné a většina z nich mívala svůj vlastní název, který je dnes již nahrazen přiřazeným číslem. Například sbírka vlastních matric v dílně rodiny Jochových na Hodonínsku čítá kolem 200 exemplářů z nichž se pravidelně používá půlka.<sup>35</sup>

„Mezi původní pojmenování vzorů patří například vzor parožky – který pravděpodobně lidem připomínal zvířecí parohy. Často se tiskl na žlutý podklad. Velice typický je také vzor s názvem slimáky, který byl nejoblíbenější na Horňácku. Často nošený ve Strážnici byl vzor zrníčka, takzvaný ječmínkový vzor. Nosil se na přelomu 19.-20. století, spadá svým vzhledem do modrotisků nošených ve Strážnici, kde se používali spíše drobné opakující se motivy. Dalším, z této skupiny vzorů nošených především ve Strážnici jsou Velké kapky. Často byly používány hlavně florální motivy, jako jsou také vzory kláseček, pařeze či rozmarínek s růžičkou nebo dubový list.“<sup>36</sup>

Sytost a odstín modré byl, vedle odlišných vzorů raznic, dalším faktorem rozlišujícím



Obrázek 27: Kovové raznice s tradičními modrotiskovými vzory. Modrotisk Danzinger [online]. [cit. 10. 5. 2022]. Dostupné z: <https://www.modrotisk-danzinger.cz/fotogalerie/>.

mnohé modrotiskařské dílny. V některých oblastech se na krojích nosily velmi tmavé, až skoro černé tkaniny modrotisku. V jiných krajích zase byly typické jasnější a zářivější látky

<sup>35</sup> FÜRSTOVÁ, Adéla. *Modrotisk v současném oděvu*. S. 20.

<sup>36</sup> FÜRSTOVÁ, Adéla. *Modrotisk v současném oděvu*. S. 20.



vytvořené stejnou technologií. Dalším aspektem je barva vzoru. Ta byla nejčastěji bílá, ale například na „Hornácku“ se přimíchávala do rezervy žlutá barviva, a tak byl výsledný modrotisk modro-žlutý.

V dílně Danzingerových v Olešnici je největší chloubou dílny právě historicky dochovalé a zároveň nejpoužívanější razidlo se vzorem růží a mašle. Razidlo se dědí v rodině a jeho stav si žádá opravu. Jeho replika či obnova je ale prý téměř nemožná. Souvisí to s upadlým řemeslem rytectví, jehož mistři už téměř vymřeli.<sup>37</sup>

Nejstarší vzory, především ty drobné a všední se řadí mezi ty dnes nejoblíbenější. „I přes



Obrázek 28: PECÁK, Zbyněk. Razidlo s růžemi a mašlí. In: HRONOVÁ, Markéta. *Obrazem: Unikátní modrotisk umí už jen dvě dílny v Česku. Vyrábí se stejně jako před sto lety.* Aktuálně.cz [online]. Dostupné z: <https://zpravy.aktualne.cz/domaci/obrazem-unikatni-modrotisk>

vznik nespočtu dalších a dalších vzorů se lidé stále vracejí ke starým tradičním vzorům, často se jen mění jejich poskládání na materiálu, jejich rytmus.“<sup>38</sup>

---

<sup>37</sup> HRONOVÁ, Markéta. *Obrazem: Unikátní modrotisk umí už jen dvě dílny v Česku. Vyrábí se stejně jako před sto lety.* Aktuálně.cz [online]. [cit. 2022-05-10]. Dostupné z: <https://zpravy.aktualne.cz/domaci/obrazem-unikatni-modrotisk-umi-uz-jen-dve-dilny-v-cesku-vyra/r~516a5ce6898911e79e4a0025900fea04/>

<sup>38</sup> FÜRSTOVÁ, Adéla. *Modrotisk v současném oděvu.* S. 20.



Obrázek 29: Tradiční vzory z dílny Danzingerů zleva: květ se stonkem; keř; víno; květiny. *STYLOVÉ LÁTKY. Modrotisk metráž. Stylové látky [online]. [cit. 2022-05-10]. Dostupné z: <https://www.stylovelatky.cz/modrotisk/>.*

Nejčastěji jsou matrice modrotisku navrženy tak, že se vzor po nějakém úseku opakuje, a je tak „nekonečný“. Mnoho z matric je čtvercových o straně dlouhé 16 centimetrů, ale obdélníkové matrice různých velikostí nejsou výjimečné.

Protože se vzory raznicemi tisknou ručně, tak se na látce mohou objevovat drobné nepřesnosti nebo vady. Taky odstín indigo barvy se může lišit šarže od šarže.<sup>39</sup>



Obrázek 30: Vzory s číselným oznny rodiny Danzingerů. *Modrotisk Danzinger [online]. Dostupné z: <https://www.modrotisk-danzinger.cz/metraz-sire-80-cm/>.*

<sup>39</sup> *STYLOVÉ LÁTKY. Bavlna – modrotisk květiny. Stylové látky [online]. [cit. 2022-05-10]. Dostupné z: <https://www.stylovelatky.cz/metraz/bavlna-modrotisk-kvetinky-5/>.*

### 3. Výstup analýzy

Analytickou část práce jsem rozdělila do dvou kapitol, první se zabývá lidovým nábytkem a druhá modrotiskem. U obou se jedná o řemeslo mající v českých zemích tradici. V 19. století byla obě řemesla plně rozvinutá, rozšířená a oblíbená hlavně na venkově.

V kapitole Lidový nábytek se na začátku seznámíme s tím, co lidový nábytek je a zasadíme ho do jeho přirozeného prostředí. Tím byly především roubenky a poloroubenky – obytná lidová stavení českého venkovského obyvatelstva. Bezprostřední okolí mělo na rozvoj lidového nábytku obrovský vliv, a právě s těmito četnými aspekty dopadajícími na jeho výrobu se obeznámíme.

Další podkapitola se věnuje historii a vývoji lidového nábytku. Ten se na venkov se z měst rozšířil na sklonku 17. století, postupně se rozvíjel až na přelomu 18. a 19. století dosáhl vrcholu. Největší měrou do vývoji lidového nábytku zasahovaly změny ve způsobu vytápění domácností. Změny se do promítly mírou zdobení mobiliáře venkovských stavení. V této práci jsou uvedeny různé techniky zdobení, které se k dekoraci nábytku používaly. Mimo malování na dřevo se jedná mimo jiné o vyřezávání či fládrování.

Tato práce dokumentuje návrh nábytku ke stolování navržený do konkrétní stavby. Tou je bývalá poloroubenka v Orlických horách, na jejíchž plánech pro rekonstrukci jsem se podílela. Z tohoto důvodu věnuji jednu podkapitolu specifikaci lidového nábytku z regionu pohraničí Východních Čech.

Zajímavým zjištěním analytické části bylo pevné uspořádání jak dispozic obytného domu lidového stavitelství, tak nábytku v interiéru světnice. Každý z mobiliáře měl v místnosti své tradicí dané místo a tím se práce zabývá v následující podkapitole nazvané Typy nábytku a jejich uspořádání v lidovém stavení. Tato podkapitola je dále rozdělena na čtyři části pojmenovaných dle typu nábytku – Stůl, Lavice, Židle, Stolička a trojnožka. Těmto vybraným typům nábytku, jejich vývoji a modifikacím se věnuji detailněji, protože stůl byl považovaný za centrum společenského dění rodiny, jejich zvyklostí a obřadů.

Pozoruhodné pro neinformovaného čtenáře může být též poznatek, že židle jako taková je z uvedených typů mobiliáře nejmenšího stáří. Lidé jich v doma měli málo a po dlouhou dobu platila za vzácnost používanou jen při zvláštních událostech. To potvrzuje také to, že na ni sedával výhradně hospodář anebo vzácná návštěva.

V další kapitole Modrotisk se v první podkapitole popisuje látka charakteristicky tmavě modré barvy s bílými vzory a její postup výroby. Jedná se o takzvaný negativní tisk. Na místech textilie, kam je aplikována „tiskařská barva“, se při máčení látky v roztoku indiga látka neobarví, zůstane ve své původní barvě.

Do Evropy se tato tradiční historická technika dostala z Dálného východu. V českých zemích na venkově se plně modrotisk rozšířil a získal oblibu v průběhu 19. století, tedy v době, kdy lidový nábytek prošel již více než sto lety vývoje. Obě řemesla byla postupně vytlačována nástupem modernějších konkurentů, které vznikly důsledkem průmyslové revoluce. Ve výrobním procesu se přecházelo od ruční výroby v dílnách a truhlárnách k výrobě v továrnách a strojní velkovýrobu. Významnou roli sehrál vývoj obráběcích strojů hlavně v textilním průmyslu, který prošel obrovskou technologickou změnou.

Modrotisk se, od svého úpadku na konci 19. století až dodnes, těšil několika vlnám obrození. Byl podporován organizacemi na podporu tradičních řemesel, aby neupadl v zapomnění. Dále se o něj starají čeští umělci a designéři, kteří si cení tradic a ruční práce a modrotisk oblékají do nového kabátu.

Posledním důležitým bodem této kapitoly je průzkum vzorů využívaných pro modrotisk. Vzory pro celé metráže látky jsou tradičně navrženy na tak, že se opakuje jedna matrice poměrně malých rozměrů.

## 4. Formulace vize

Vizí projektu je vytvořit takovou kolekci nábytku, která by zapadala do charakteru českých venkovských a horských stavení. Zvláště pak do těch historických, vzniklých na vesnicích a malých městech v době rozšíření lidové architektury v českých zemích, pokud prošly nebo mají v plánu projít revitalizací či rekonstrukcí. Jedná se o snahu propsat historickou lidovou kulturu do současné tvorby nábytku, a tím zachovat rysy tradiční venkovské tvorby i soudobých interiérech stavení, která si lidový nábytek ještě pamatují původní.

Z provedené analýzy bylo zjištěno, že jak výroba lidového nábytku, tak i modrotisk byla na venkově oblíbená umělecká řemesla. Od konce 19. století byla postupně vytlačována důsledkem změn spojených s průmyslovou revolucí. Dalo se sbohem ruční výrobě, ta byla nahrazena výrobou strojovou.

Modrotiskové dílny dodnes pokračují v tradiční ruční výrobě tmavě modré vzorované látky, ale ubývá mistrů, řemeslníků, kteří jsou klíčoví pro setrvání těchto historických řemesel. Truhlářů, kteří by dnes ručně dokázali zhotovit lidovou selskou židli na našem území není mnoho.

Proč? Úpadek výroby lidového nábytku, přistoupení k novým slohům a typům a industrializace měla za důsledek výměnu obráběcích pomůcek za průmyslové obráběcí stroje. Právě použití ručního nářadí zanechávalo na povrchu dřeva nepřesnosti a jedinečnou, nezaměnitelnou stopu. Při výrobě hůlkové nohy se z hranolu ručně opracovával a hobloval materiál, až do výsledného zužujícího se osmiúhelníku. Historické náčiní na opracování dřeva se už nevyrábí a truhlář s ním dnes do kontaktu běžně nepřijde.

Má v dnešní výrobě nábytku prostor ruční opracování dřeva? Dokážou dnešní truhláři ovládnout ruční nástroje a zhotovit selskou židli? V současné době jsou šikovní truhláři velmi vytíženi, často na rok dopředu, měli by na to čas? Byla by po ručně vyrobeném nábytku, jehož zdoluhavá tvorba by se značně promítla do jeho ceny, poptávka? Dává smysl za těchto podmínek vyrábět nábytek ručně? Je nábytek nové výroby existující na trhu vhodný a hodící se do interiéru horských a vesnických novostaveb, nově rekonstruovaných ale i historických lidových staveb jako roubených či neroubených chalup nebo statků?

Otázkou je – jak vytvořit nábytek vyrobitelný současnou industriální technologií neztratit při tom osobitost lidového nábytku?

Záměrem práce je vytvořit nábytek, který bude odpovědí na předešlou otázku. Nábytek, který má svoji tvář, charakteristiku odvozenou od již historického lidového nábytku. Cílem návrhu je rovněž přizpůsobit řešení na dnešní strojní metodu výroby, která na opracovaném materiálu nezanechává autenticitu ručního opracování dřeva tvořenou například řezným nástrojem zvaným „kocour“.

V návrhu řešení bude kladen důraz na oproštění se od neosobního charakteru strojově vyráběného nábytku. Lidový nábytek byl velmi osobitý a považuji to za důležitý aspekt, který by se měl promítnout do nově navrženého mobiliáře. Na sklonku 19. století ve Velké Británii hnutí Arts and Crafts bojovalo s jednoduchostí zpracovávaných průmyslových výrobků a vracelo se k řemeslné zručnosti středověkých mistrů a vycházelo z lidových tradic. Tato práce se nevymezuje současným metodám obrábění dřeva, ale vychází stejně jako u hnutí Arts and Crafts z lidových tradic a obdivu řemeslné tvorby.

Nedílným cílem práce je navázat na vizi projektu, tedy na propojení lidové kultury s tou současnou. Ukázat, že stojí za to navázat na několik století vyvíjející se lidové umění a konfrontovat ho s požadavky dnešní doby. Zjednodušeně vytvořit odkaz na dobu, v níž byl vystavěn dům, do kterého chceme mobiliář z kolekce umístit.

Kolekce vybraných kusů nábytku je navrhována do konkrétní stavby, nedávno vyprojektované rekonstrukce, bývalé poloroubenky v Orlických horách. Cílovou skupinou, v této práci navrženého mobiliáře, není ale pouze tato stavba v Orlických horách, nýbrž všechny stavby, které nějakým způsobem odkazují na lidové stavitelství. Můžou to být historické roubené nebo poloroubené lidové stavby co si prošly revitalizací anebo kompletní rekonstrukcí, ale i novostavby. Zkrátka osobitost nově vzniknutého nábytku odkazující na dobu lidové kultury má za cíl harmonizovat s interiérem venkova a hor.

Cílem práce je tedy navrhnout nábytek, který bude kombinovat tři následující parametry. Za prvé bude vyrobený současnými strojovými technologiemi určenými pro obrábění dřeva. Za druhé bude návrh odpovídat soudobým estetickým požadavkům dnešního lidu. V neposlední řadě, za třetí, návrh ponese některé charakteristické prvky či rysy z lidové kultury.

Konkrétním výstupem této práce je vytvoření konstrukčního řešení vybraných kusů nábytku, jeho přizpůsobení dnešním výrobním technologiím, technická dokumentace, výběr aplikovaných materiálů a vizualizace kolekce. Práce bude doplněna o plakát a vybraný zhotovený nábytek v měřítku 1:1.



## 5. Proces navrhování

### 5.1 Bývalá poloroubenka v Orlických horách

Ještě před samotným navrhováním práce nahlídne do konkrétního prostoru, pro který je nábytek navrhován. Na následující koláži je k vidění stavba ještě před demolicí celé dřevěné části chalupy. Z důvodu velmi špatného technického stavu roubené části a střechy se dochovaly pouze historické obvodové zdi stavby.

Následující fotografie dokumentují podobu stavby při aktuálně pozastavených



Obrázek 31: KLOSSE, Aleš. Koláž dokumentující stavbu před stržením její střechy i roubené části [fotografie].

rekonstrukčních pracích, které byly realizovány svépomocí. Byly přistavěny obvodové zdi stavby a dispozice částečně napodobovaly původní historické dispozice chalupy, které ovšem neodpovídaly dnešním požadavkům. Chyběla v nich koupelna, toaleta, technická místnost, a protože se spávalo ve světnici, tak stavení často nemělo ani jednu ložnici.



Obrázek 33: Čelní strana chalupy při rekonstrukci.



Obrázek 33: Pohled na stavbu z jihozápadní strany.

Finálním návrhem rekonstrukce, jak jsem se již zmiňovala v úvodu, je zanechání historické zděné zdi jako svědectví a stala se srdcem domova. Na zděnou část navazuje nově postavená část domu materiálově se odkazuje na roubenou stavbu, která no tom místě donedávna stávala.

Dispozičně se stavba v přízemí otevřela a tradiční členění lidového obytného stavení na síň, světnici a komoru (nebo chléb) je v nové dispozici naznačeno materiálem – dřevem z původní chalupy. Strop se nad bývalou síní, střední části domu, otevře a pavlače budou nabízet pohled dolů do nové, zvětšené světnice.

Tento vzdušný prostor přesahující přízemí bude tvořit společenské a rodinné centrum dění v obydlí. Stůl v nově navržených dispozicích bude stát pod otevřeným stropem, hned vedle panoramatických oken otevřených do zeleně.





Obrázek 34: Koláž vizualizací návrhu nové, větší světnice dokumentuje uspořádání a typologii použitého nábytku.



*Obrázek 35: Sestra Zuzana v prostorech bývalé světnice.*



*Obrázek 36: Vizualizace návrhu interiéru hlavního společenského centra dění – nové, zvětšené světnice.*

## 5.2 Aktuálně vyráběný nábytek s rysy lidového nábytku

Při rešerši současně vyráběného a prodávaného nábytku, který přebírá některé rysy, znaky a charakteristiku lidového nábytku jsem našla exempláře, které bych rozdělila do třech kategorií. Nábytek z obou kategorií se vyznačuje tím, že je vyráběn industriálně na obráběcích strojích. Ke každé kategorii uvedu příklad a popíšu ho.

Ta první kategorie přebere některé znaky lidového nábytku a řešení židle předělá je do té míry, aby je mohla vyrábět na svých stojích a vrhne se na výrobu. Produkt ztrácí patinu ruční práce, v níž spočívá krása lidového nábytku.

Židle na obrázku je v porovnání s lidovou selskou židlí velmi robustní. Její konstrukční řešení je přejato z té historické, tak její poměry tomu neodpovídají. Konstrukce nerespektuje historickou orientaci dřeva na sedáku, a taky na nich navazující orientaci svlaků. Jejich nehistorická orientace má pragmatické odůvodnění, díky jeho otočení o 90 ° se sedák vzadu neodštěpuje. Tato židle přebírá ze selské lidové židle tvarové profilování i prořezání deskového opěráku. Ergonomické tvarování opěráku je oproti selské židli inovací. Soustružené zdobné nohy u lidových židlí z některých regionů také najdeme. Detaily nejsou propracovány. Je vyrobena z masivního borovicového dřeva.

Společným cílem první kategorie je na první pohled připomenout lidový nábytek a navodit útulnou atmosféru malebné světnice.



Obrázek 37: Dřevěná židle Irina. In: *Gastro nábytek 24* [online]. Dostupné z: <https://www.gastronabytek24.cz/cz/Drevene-zidle/drevena-zidle-irina/>

Ve druhé kategorii nalezneme exempláře, které mají snahu, mimo řešení optimalizace pro strojovou výrobu, o propojení estetiky historického lidového nábytku s tou dnešní. Do jisté

míry tím vyplňují blahodárny ztracený efekt ruční práce a do návrhu přináší novou rovinu, která může mít velmi široké spektrum.

Jako příklad této kategorie, která by na české scéně neměla mnoho účastníků, vybírám produkt české firmy RAP interier, která se specializuje na výrobu nábytku z dubu. 49 Židle lidová je název židle, kterou naleznete běžně v jejich portfoliu, je návrhem architektů Jiřího Marka a Jana Mléčky.



Obrázek 38: 49 Židle lidová. In: RAP interier [online]. Dostupné z:<https://www.eshop-rap.com/product-page/49-židle-lidová>.

Co se masivního deskového opěráku týče, tak jedná se o židli inspirovanou spíše holandskou vernakulární tvorbou než tou českou. Na rozdíl od přechozího příkladu z první kategorie respektuje tradiční historické orientování svlaků. Stejně jako židle Irina stojí na nakročených nohách typické pro lidovou tvorbu.

Oku více lahodnějších proporcí se u této židle dosáhlo díky práci s detaily, rádiusy, vyřiznutí aplikovaným na opěrák židle a výrazný detail upevnění svlaku pomocí dvou klínek. Židle je jinak velmi minimalistická a sedák ani opěrák nejsou ergonomicky tvarované.

Společným cílem této kategorie je snaha vytvořit nábytek vysoké estetické kvality v současném stylu, který svými prvky na první pohled připomíná lidový nábytek.

Ačkoliv produkty třetí kategorie nejsou uvedeny na trhu, představím v ní produkty, které propojení lidového nábytku se současností berou nekonvenčně a experimentálně. Ačkoliv je u daných exemplářů hned rozpoznatelná inspirace v lidovém umění, k jeho propojení se

současností volí, zdánlivě až s lidovým nábytkem neslučitelné prvky, jako barvu či moderní materiál. Stejně jako v obou předchozích kategoriích jsou tyto výrobky opracovávány strojově.

Níže představený nábytek vychází z kolaborace umělců Iniciovala ho v muzeu Modern Meet švédská umělkyně Rivane Neuenschwander. Účelem tohoto projektu bylo probudit ve společnosti zájem o švédský lidový nábytek, který je ve Švédsku spíš raritou.



Obrázek 39: Moderna Museet. *Untitled (vernacular furniture, sweden)* [fotografie]. In: *Birger Lipinski exhibition design* [online]. 2012. Dostupné z: <https://birgerlipinski.com/untitled-vernacular-furniture/>.

Vtipné, funkční a nízkonákladové. To jsou přídavná jména, která bych zvolila pro hodnocení výstupu spolupráce několika švédských umělců

Společným jmenovatelem této kategorie je vytvořit nábytek implicitně odvozený od lidového historického nábytku. S nadhledem a progresivním přístupem vnáší do nábytku novou tvář a rovinu.

Toto rozčlenění do kategorií je pouze orientační, slouží mi při orientaci mezi nápady a k jejich reflexi.



## 5.3 Dokumentace navrhování

Při navrhování této práce jsem popsala a vyplnila skicy dva sešity, takže následující kapitola Dokumentace navrhování bude jakýmsi zkráceným přehledem procesu.

Stejně jako jsem si vytvořila kategorie současného nábytku inspirovaného lidovým, tak jsem i v procesu navrhování prošla všemi uvedenými. Tou první (v estetickém hledáčku málo inovativní) hlavně na začátku, a posléze jsem těkala mezi druhou (té, co má snahu o estetickou kvalitu v dnešním měřítku) a třetí (s progresivním přístupem).

### 5.3.1 Profilovaná trnož

První nápad, jaký přístup zvolit k navržení finálního návrhu, jsem dostala chvíli potom, co jsem studovalo, jak se vytváří roubené stěny. V části kapitoly se autor knihy věnuje možným napojením příček na obvodové stěny roubené stavby. Ty se většinou spojovaly zasazením obdélníkových čepů trámků příčky do stejných otvorů ve stěnových trámech. Díky prostupujícímu čelům trámků příčky je zvenku rozpoznatelná. „V některých oblastech [...] se objevuje i různé zdobení a tvarování otvorů a čepů...“<sup>40</sup>



Obrázek 40: Ojedinělý doklad zdobné vazby v místě napojení kolmé vnitřní stěny (Tyrolsko). In: PEŠTA, Jan. *Rekonstrukce roubených staveb*.

---

<sup>40</sup> PEŠTA, Jan. *Rekonstrukce roubených staveb: 2., upravené a rozšířené vydání*. Praha: Grada Publishing, 2020. S.193.



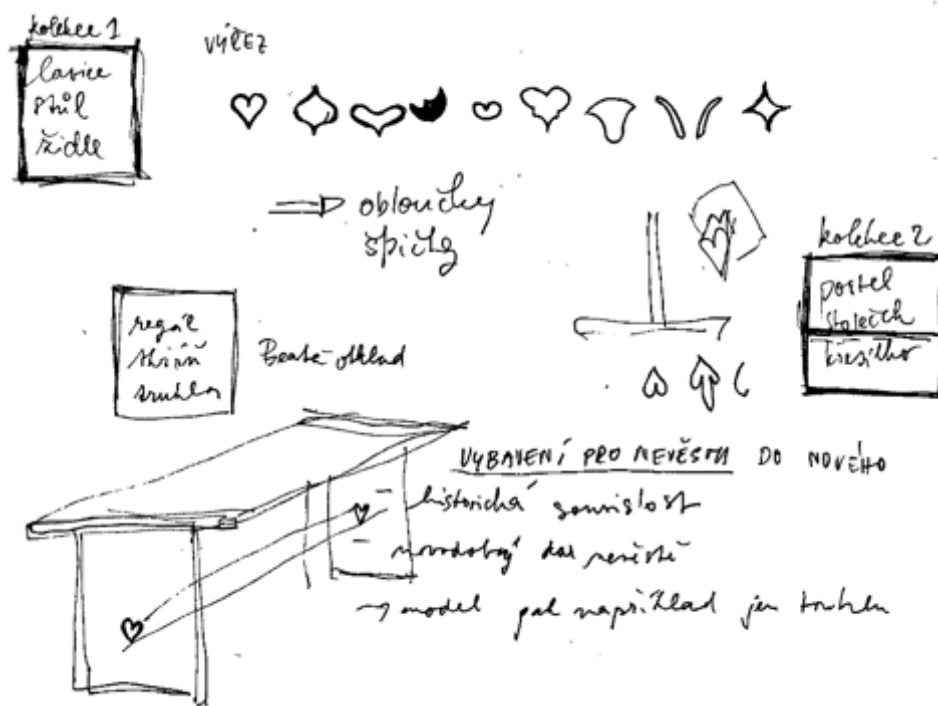

Obrázek 41: Skica dokumentuje navrhovaný prvek do tvaru srdce tvarované trnože stolu a nahoře skici můžeme vidět další možné tvary profilace trnože.

Zdobný čep procházející obvodovou stěnou a zároveň do ní prospaný jsem zkoušela aplikovat do nábytku. Projevil se na zakončení trnože stolu, který spojuje deskové stojny nesoucí desku. Protože cílem práce je aplikovat dostatečné množství prvků lidové tvorby do navrhovaného nábytku, tak jsem mezi tradičními lidovými vzory hledala optimální kandidáty pro tento účel.

Vzory jsem hledala například v profilování nebo prořezávání deskového opěráku selské židle nebo malbách aplikovaných na nábytek. Srdce, ačkoliv by jeho profilace představovala nepraktické důsledky (ukládání špíny a jejího následně obtížné čištění) pro uživatele, se mi zdálo jako nejvhodnější právě díky silnému vztahu tvaru srdce a lidové tvorby.



Obrázek 42: Vizualizace lavice s tvarovaným čepem trnože.



Obrázek 44: Stůl a lavice s tvarovaným čepem trnože.

Jakkoliv byl návrh se srdíčkovou trnoží líbivý, a dokonce naplňoval stanovené parametry a cíle práce, tak existovaly dva znejišťující faktory, které mě přiměly k hledání jiné, další varianty. Nepraktičnost trnože, co se zanášející se špíny v zárezu týče a její náročné čištění byl jeden faktor a druhým byla poměrně nesnadná výroba dřevěné tyčoviny s průřezem srdíčka. V malosériové výrobě by musela být zhotovena na fréze a stejně tak by se musela frézovat srdcová díra do deskové nohy pod úhlem.

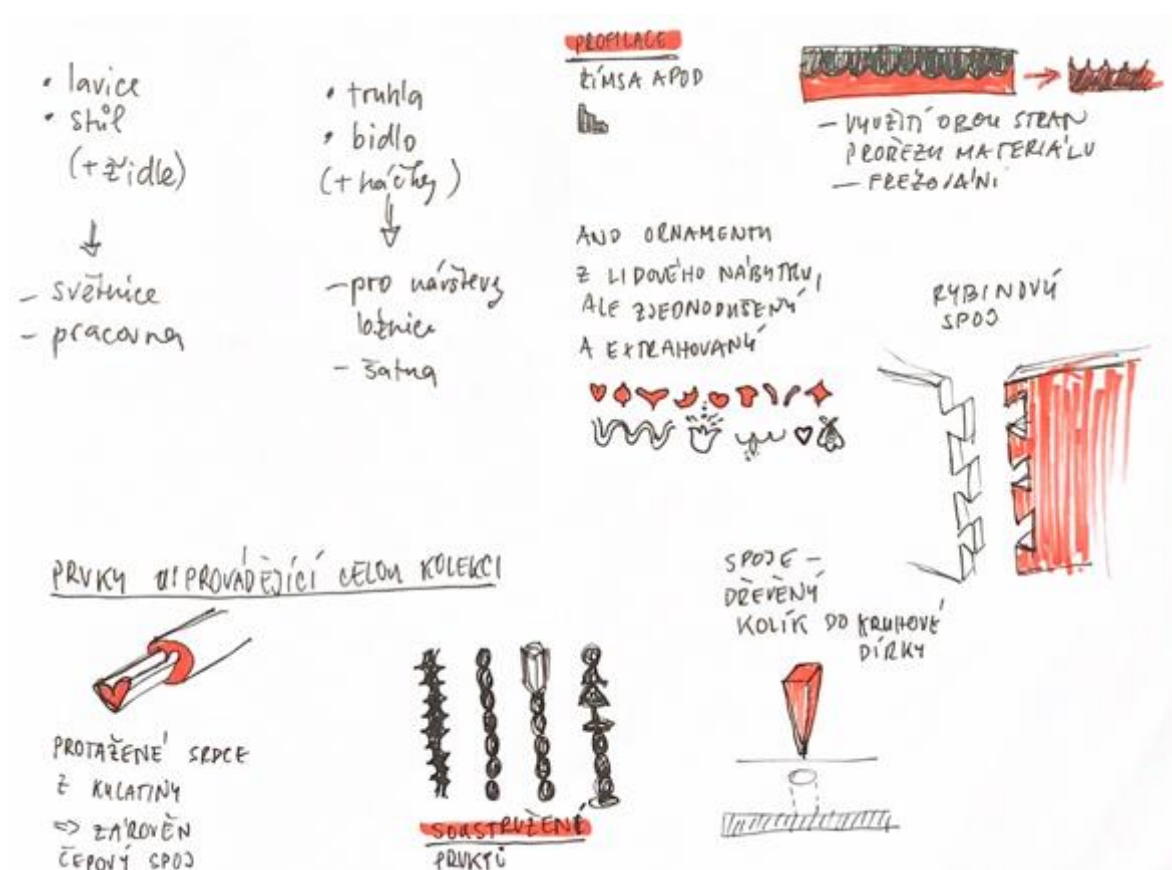

Obrázek 43: Obrázek mapuje jednotlivé prvky charakteristické pro lidovou kulturu a stavitelství. Vlevo dole je zobrazena profilace zakončení trnu využitá v předchozích návrzích.

### 5.3.2 Srdíčka

Srdce na lidový nábytek odkazuje. Vyskytovalo se hojně v malovaných vzorech na nábytku, ale i vyřezávané. Na tomto stylizovaném tradičním stole na kozlech najdeme i jiná spojení používající čep, jako tomu je u trnože. Spojení na čepy se u tohoto lidového typu stolu používaly také ke spojení desky stolu s deskovou nohou. Čepy z nohy prošly stolovou deskou a následně byly zajištěny klínkem, který se vložil do rozříznutého čela čepu a zatlucl. Vykukující část čepu a klínu se po zatlučení odřízla a zbrousila na úroveň povrchové desky. Tento spoj se často používal především u lavic, stoliček, trojnožek a židlí na hůlkových nakročených nohách, kde se propíše do vrchní desky nábytku a vytváří zajímavý detail kolečka „přepůleného“ čárkou. Srdíčko jsem tedy aplikovala na místo tohoto spoje mezi nohy a vrchní desku.



Obrázek 47: Aplikované čepy ve tvaru srdíček.



Obrázek 45: Čepy ve tvaru srdíček spojující nohy a sedák lavice.

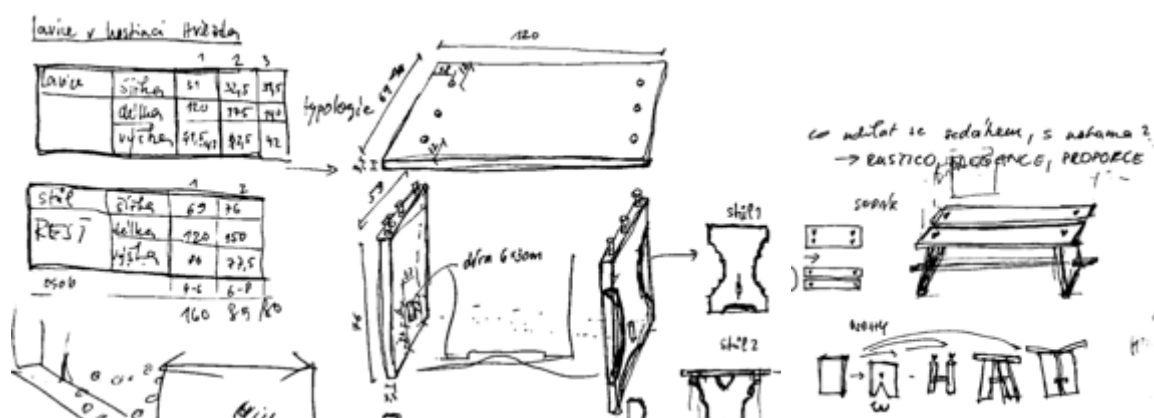

Obrázek 46: Skici popisující spoj deskových nohou se stolovou deskou a úvahy o jeho modifikaci.

Deskové provedení stolu inspirované tradičními lidovými stoly působí poměrně těžkopádně. Oproštění od deskových nohou a přikročení k použití čtyř nohou je důsledkem

snahy o odlehčení nábytku. Stůl na čtyřech nohou je v lidovém nábytku zcela běžný, nohy u něj ale byly vždy rovně. Nakročené nohy jsou velmi tradiční, známe je z velkého množství židlí a lavic z pozdější etapy vývoje lidového nábytku. Stůl na nakročených nohou je ovšem nové řešení kombinující tyto dva tradiční jevy u lidového nábytku – nakročené nohy a stůl na čtyřech nohou.



Obrázek 49: Oproti deskovému nábytku je stůl i lavice na nakročených nohách odlehčený.



Obrázek 50: Vlevo obrázek dokumentující snahu o nižší užití čepu srdíček v kolekci. Vpravo je návrh aplikující vyfrézovaný dekor do vrchní strany sedáku trojnožky, která je nabarvena emailovou barvou.

V rámci srdčkových návrhů jsem hledala ještě jinou formu tradičního nábytku než tu deskovou, které bych otiskla hřejivý motiv srdce. Následoval brainstorming v naději, že se odhalí nějaký lepší návrh.



Obrázek 51: Výsledek brainstormingu u lavic.

Nevýhodou těchto návrhů je opět poměrně náročná výroba taženého srdce a nutnost zafrézování takto tvarovaných děr do desky nábytku, a to i kdyby srdíčko sloužilo více jen jako povrchová intarzie než jako čep. Další problém u tohoto návrhu zní – jak udělat srdíčka červená? Malovaná by být nemohla, protože se po aplikování čepu musí povrch stolu zbrousit a na srdíčku barva nezbyde. Jedinou nabízející se variantou je tedy moření dřeva, kterým ale sytě červenou barvu nezískáme.

### 5.3.3 Prádelní kolíčky

Jedním z produktů brainstormingu je návrh inspirovaný estetikou historických kolíčků na prádlo, které jsou krásným exemplářem funkčního, jednoduchého designu.



Obrázek 53: Kolíčky na prádlo. In: Miltika blog [online]. Dostupné z: <https://miltikablog.cz/renovace-drevenych-kolicku-na-pradlo/>

Tvarování kolíku bylo aplikováno do deskových nohou stolu a lavice. Spojení jako v předchozích návrzích za pomoci trnože nejdříve jednoduché obdélníkového profilu, později jsem ale znovu použila trnož se srdcovým čepem, která v kombinaci s dlouhými nohama kolíčků tvoří dojem jakéhosi zvířecího čumáčku či srnčího zadečku. Tento tvar připomínající něco, co známe z našeho okolí, jak tvrdí Ruskin, na člověka působí blahodárně a krásně.



Obrázek 52. Vizualizace nábytku inspirované prádelním kolíčkem.





Obrázek 54: Tvar proříznutých nohou a srdcového profilování trnože připomíná zvířecí motivy.

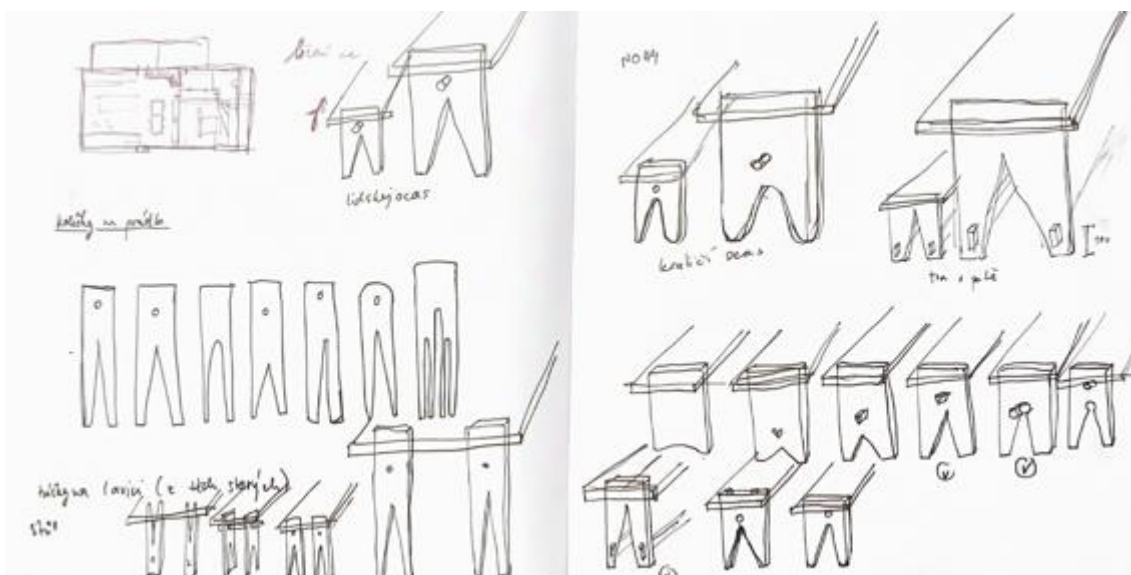

Obrázek 55: Skici na téma aplikace estetiky prádelních kolíčků do nábytku.

#### 5.3.4 Deskovina

Přístup, který vychází ze snahy začlenit se do třetí kategorie progresivních produktů, jsem v práci aplikovala pomocí stylizovaných tvarů lidového nábytku vyřezaných do deskového materiálu frézou. Materiálem následujících návrhů by mělo být měkké dřevo, jako například smrk, borovice či modřín, překližky nebo i jiné dřevovláknité desky.

V knize o rekonstrukci lidových staveb mě zaujalo ještě rohové rybinové napojování roubených stěn. Jedná se o krásný, velmi funkční spojovací prvek, který zamezuje pohyb trámů do obou stran. Jako nevýhodu tohoto spoje vidím výrobu rybinových zámečků, které se musí dokončovat ručně za pomoci dlát. Dá se to však předejít modifikací tohoto spoje tak, že se rybinové zámečky připomínající zadní ploutev ryby přemění do ortogonálních „ozubů“. Ty se mohou vyrobit jak na stolní fréze, tak na CNC fréze. Pohyb u tohoto spoje není sice pojištěn na obě všechny strany jako u rybinového spoje, ale to se v současné době nahradí účinným lepidlem na dřevo, které dříve nepoužívali.



Obrázek 56: Návrh deskového nábytku s použitím rybinového spreje.



Obrázek 57: Obdobný návrh, ale provedení v mořené překližce, barvě Wenge.



Obrázek 60: Další varianty stylizovaných tvarů lidové architektury.



Obrázek 59: Stůl se stylizovanými prvky lidové architektury.



Obrázek 58: Kolekce z deskového stylizovaného nábytku.

Při rozvíjení tohoto návrhu jsem si uvědomila, že se odkláním od vize a cíle projektu, jímž je navržení stolu a sedacího nábytku do stavby rekonstruované historické budovy lidové architektury. Tento progresivní vizuál nábytku bych spíše, než do vesnické stavby zakomponovala do interiéru městských staveb. Z tohoto důvodu se vracím v procesu návrhu zpět ke stolu a lavicím na nakročených nohách.

### 5.3.5 Modrotisk

Po prozkoumání méně konvenční varianty založené na obrábění deskového materiálu, se vracím zpět k předcházejícímu modelu a který mi přišel nejpovedenější, k modelu se srdíčky. Jak je v této práci již uvedeno, motiv srdíček vsazených do vrchní desky nábytku není snadné provést. Fungoval by především jako ozdoba a ještě k tomu komplikovaně vyrobitelná, a tak nenaplnuje vize této práce. Je na snadě si položit otázku – proč je motiv srdíček tak důležitý pro návrh? Odpovědí, se kterou se pro tuto chvíli uspokojím, je, že jsou srdíčka velmi oblíbený lidový motiv. Pro člověka reprezentuje osobní dotyk a teplo, které pak z nábytku čpí. Zároveň intarzie srdíček rozbíjí velkou plochu jinak monotónně barevného stolu, což dle mých empirických zkušeností, příjemně rozptyluje.

V návaznosti na spolupráci s Bohemian Perfection jsem se seznámila s modrotiskem, tradiční technikou potisknutí a barvení textilií charakteristickou svou tmavě modrou látkou s bílými motivy. Jako blesk z nebe mi přišla do hlavy myšlenka, že by se tmavě modrá krásně doplnila a obohatila dřevo. Mnoho dřevin má nažloutlou, teplou barvu, která je k modrotiskové barvě komplementární. Jasan, javor, smrk či bříza, ale možná i borovice, která je naproti ostatním dřevinám velmi saturovaná, než nažloutlá je spíše naoranžovělá a její kresba je taky o dost kontrastnější.



Obrázek 61: FOTOLIA.COM. Porovnání kreseb a zbarvení různých dřevin. In: ESTAV.CZ [online]. Dostupné z: <https://www.estav.cz/cz/5220.prehled-drevin-vhodnych-pro-podlahy-kerou-vybrat>.

Jak zakomponovat tradiční lidový modrotisk do kolekce nábytku sestávající ze stolu a sedacího nábytku? Na čalounění dřevěných lavic, jehož sedák standardně není profilován a na ostatní navrhovaný sedací nábytek též, a to i za předpokladu že tvarovaný bude. Čalounění by mělo být odepínatelné.

V následujících vizualizacích představím postupnou cestu návrhu a její vývoj od nápadu, až po finální výstupy této práce.

Tvar nohou nábytku vychází z nakročených hůlkových nohou selských židlí a lavic, které jsou k nahlídnutí v kapitole Analytická část podkapitola Lidový nábytek. Hůlkové nohy lidových židlí a lavic jsou překvapivě slabé a tenké, často nerovně opracované. Působí vtipně a subtilně, až křehce. Díky kombinaci s bytelným deskovým opěrákem ale navozují bytelnější dojem. Myslím si, že nejedna osoba by si před sednutím nejdřív židli řádně prozkoušela. Přitom je konstrukce na nakročených nohou zaražených na čep dokumentovaná už od gotiky a byla oblíbená právě pro svoji stabilitu i na nerovných površích. To, že se do dnes zachovalo velké množství lidových židlí a i po více než sto letech jsou funkční a nejen to, krásné, je důkazem skvělé, časem prověřené konstrukční bystrosti a designu.

Některé historičtější lavice, jež vývojově předchází židli, nestojí na hůlkových nohách jako spíš na lehce opracovaných větvích. Ty se různě rozšiřují a jsou různorodě tvarované. U některého z exemplářů jsem právě na takovou nohu narazila. Byla zvláštní tím, že u země byla širší než v místě napojení na sedák.



Obrázek 63: První návrhy hozené v plén. Sestava se skládá ze stolu, lavice, trojnožky, truhly a věšáku.



Obrázek 63: Prvně nahozenou kolekci jsem doplnila o detaily jako jsou například háčky na lubu stolu.





Obrázek 65: V další fázi jsem do kolekce přidala židli.



Obrázek 64: V tuto chvíli nastává čas pro reflexi a zasazení kolekce do prostředí, kde by se měla vyskytovat.

V dalším vývoji si uvědomuji, že sezení u stolu na lavici pro delší sociální vyžití příliš není. Řešením by mohla být buď opěrka přidaná k lavici anebo židle. Vzhledem k tomu, že je stůl umístěn v prostoru a lavice s opěrkou historicky patří ke zdi a ne do středu místnosti, a i k vzhledem k mým ambicím si na škole navrhnout židli, jsem se rozhodla do kolekce zpracovat židli.

Navrhování židle je, jak se mezi designéry říká, královská disciplína. K jejímu vývoji je za potřebí delší časového prostoru a je optimální vytvořit alespoň jeden prototyp. Kvůli rozhodnutí zakomponovat do kolekce židli, jsem začala detailně studovat konstrukční spoje nejen židlí selských, ale i jiných. Velkou inspirací mi byla židle doporučená vedoucími této práce, geniální židle Pirrka od skvělého finského designéra Ilmari Tapiovaara, který židli navrhl v 50. letech minulého století pro krajanskou nábytkářskou firmou Artek.





Obrázek 66: Židle Pirrka. In: DANKE GALERIE [online]. Dostupné z: <https://www.danke-galerie.com/en/produit/pair-of-pirkka-chairs-by-ilmari-tapiovaara-for-laukaan-puu-swedish/#1514895864283-96537841-14de>.

Začala jsem skicovat židle. Výchozím prvkem pro mě byly nakročené rozšiřující se nohy. Od těch jsem upustila z toho důvodu, že na rozdíl od lavice či stolu, přicházejí na jednu osobu čtyři nohy, zatímco u lavice pro dva dvě. U lavice a stolu mi přijdou rozšiřující se nohy, „poníkové kopyta“ a „zvonáče“ jak jim přezdívám, vtipné, zatímco u židle, která je nohou plná mi na tom malém prostoru přijdou těžkopádná.

Co se nohou týče, tak jsem měla relativně jasno. Tápání v mlze pro mě bylo hledání zádového bederního opěráku. Nakročení nohou jsem reflektovala ve sklonech držáků opěrky – vznikly dva tvary. „Eiffelovka“ a silueta přesýpacích nohou.



Obrázek 68: Studie opěráků selských židlí a její stylizace.

Obrázek 67: Začátky navrhování židle – zkoušení otočení nohou a opěráků.

Při studii lidových židlí jsem si obkreslovala její specifické rysy. Jedním z nich byla forma deskového opěradla. Ta většinou tvarem připomíná kruh, který začíná navazovat křivkou na

druhý, ale v tom je zabořen do sedáku židle. V některé z knih jsem se dočetla, že se opěrky židle inspiroují u ženského a mužského těla, častým motivem určující tvar sedáku je taky dvouhlavá orlice, která se sklání do stran anebo motiv páva, který je typický pro region Beskyd.



Obrázek 69: Nový opěrák židle má tvar terče. První z návrhů byl subtilní, elegantní opěrák na židli vlevo.



Obrázek 71: Nová kolekce nábytku s kulatým, prstýnkovým opěradlem.

Tento společný tvar deskových opěráků, kdy vrchní část opěráku je širší než ta spodní, je dán funkcí. Moje snaha v tomto návrhu byla převzít tento tvar a odlehčit. Nejprve jsem kruh odlehčila úplně do tvaru prstýnku. Upnula jsem ho za spodní část opěráku. Aby takový opěrák nepraskl podél let, musel by být zhotoven z překližky. I u překližkového opěráku by bylo ovšem stabilnější, kdyby byl podepřen v celé své výšce, aby se zamezilo jeho

případnému zničení. Opěrák z překližky by nebyl v souladu s vizí navrhovaného nábytku. Rozhodla jsem se tak opěrák podepřít ve většiny jeho výšky.



*Obrázek 72: Nový opěrák podepřený skoro po celé výšce.*

K výrazným změnám dochází ještě ve výběru sedáku. Kulatý anebo sbíhající se lichoběžníkový, jako tomu bylo i u lidových židlí? Budou nohy procházet sedákem anebo budou k sedáku přichyceny zezadu?



Obrázek 73: Kulatý nebo lichoběžníkový tvar? Uchycení opěráku skrz sedák nebo přichycením k sedáku vzadu?



Obrázek 74: Bude držák opěrky prostupovat skrz sedák nebo bude upevněn k sedáku z jeho zadní strany?

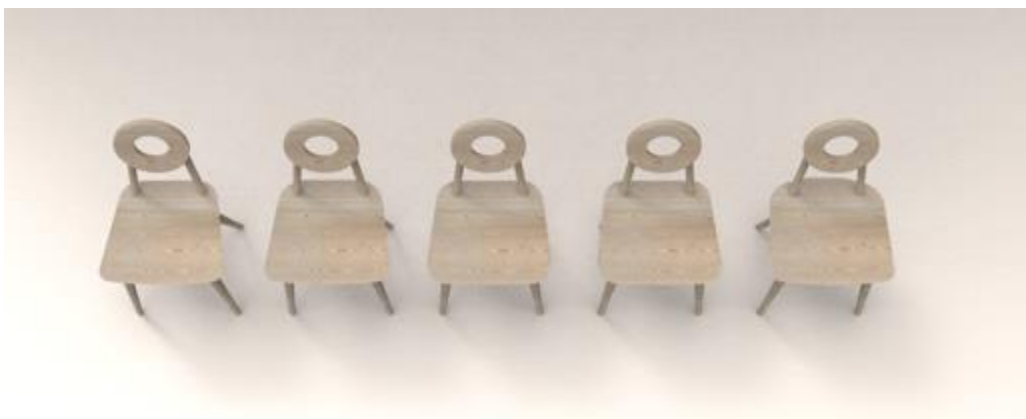

Obrázek 75: Tvarové varianty lichoběžníkového sedáku. Vybraný sedák je vlevo.

Zvítězil lichoběžníkový sedák, skrz něj jdou vzpěry držící opěrák. Co se tvaru sedáku týče, jeho přední rohy jsou zaoblené v rádiusu R42. Tento prvek aplikuji na lavici a na stůl.



Obrázek 76: Na obrázku vpravo je původní lavice se zkosenou deskou sedáku. Vpravo je nově navržená lavice s oblými rohy.



Obrázek 77: Studie na téma – nebyly by přeci jen lepší i na lavici použít hůlkové nohy?

Při navrhování stolu jsem se zabývala konstrukčním řešením. Aplikovat na stůl tradiční svlaky nebo využít lubové konstrukce, ta se taky na konci výroby lidového nábytku používala. Vzhledem k tomu, že se ani na lavici ani na židli svlaky nenachází, preferuji konstrukci s luby. V té vidím jako výhodu případnou možnost přidělení háčků, jako bylo zobrazeno na začátku této podkapitoly.



Obrázek 78.: Na obrázku lze vidět, že se nohy stolu propisují do desky stolu. Na obrázku vlevo je varianta bez spojovací trnože. Nohy budou u výsledné varianty umístěny jako na obrázku vpravo, nebudou ale spojeny trnoží.



Jednoduché čalounění nábytku bude upevněno lidovým, primitivním a zároveň osobním a hřejivým způsobem. U židlí bude podsedák k židli připevněn pomocí šňůrek z modrotiskové látky. U lavic bude podsedák připevněn dvěma páry popruhů, které se ze spodu sedáku spojí patentky.

Látky jsem vybrala dvě. Na níže připojeném obrázku tu druhou a třetí od shora. Druhá látka zdánlivě připomíná malbu charakteristickou pro lidový nábytek z Krkonoš a Podkrkonoší. Třetí vzor kytičky je jeden z nejtradičnějších a zároveň nejoblíbenějších vzorů z dílny rodiny Danzingerů.



Obrázek 79: Výběr vzorů modrotisku od rodinné tradiční dílny rodiny Danzingerů.





Obrázek 82: Varianty podsedáků k židlím.



Obrázek 82: Čalounění židlí a studie na téma jeho uchycení.



Obrázek 82: Aplikované čalounění v kontextu celé kolekce.



Obrázek 83: Při pohledu zpět na první prototypy oceňují jejich čistotu.

## 6. Prototypování a testování

První proces prototypování začal vykroužením jednoho kruhu a jedné skruže do MDF desky ve školní dílně. Jednalo se o sedák a opěradlo o velikostech navržené židle v měřítku 1:1. Nakoupila jsem i kulatiny, které měly simulovat sbíhající se nohy židle. Naznačila jsem na materiálech dotyky konstrukčních spojů. Byla jsem přesvědčená o tom, že v rámci pár dní či hodin zrealizuji prototyp. Narazila jsem ale bohužel na svoji nevědomost a neznalost obráběcích strojů, jimiž v dílně škola disponuje. Po časově zdlouhavých přípravách a překreslování detailů na dřevo jsem pokus vzdala s tím, že takhle to nepůjde a že se to bude muset vybrousit a vyrobit na CNC fréze. Alespoň jeden důležitý poznatek jsem si ale odnesla – zádový opěrák je moc malý, budu ho muset zvětšit a celkově je židle moc drobná a stálo by za to jí celou lehce naddimenzovat. Pro příští prototyp jsem tedy poučená a celou židli naddimenzuji.

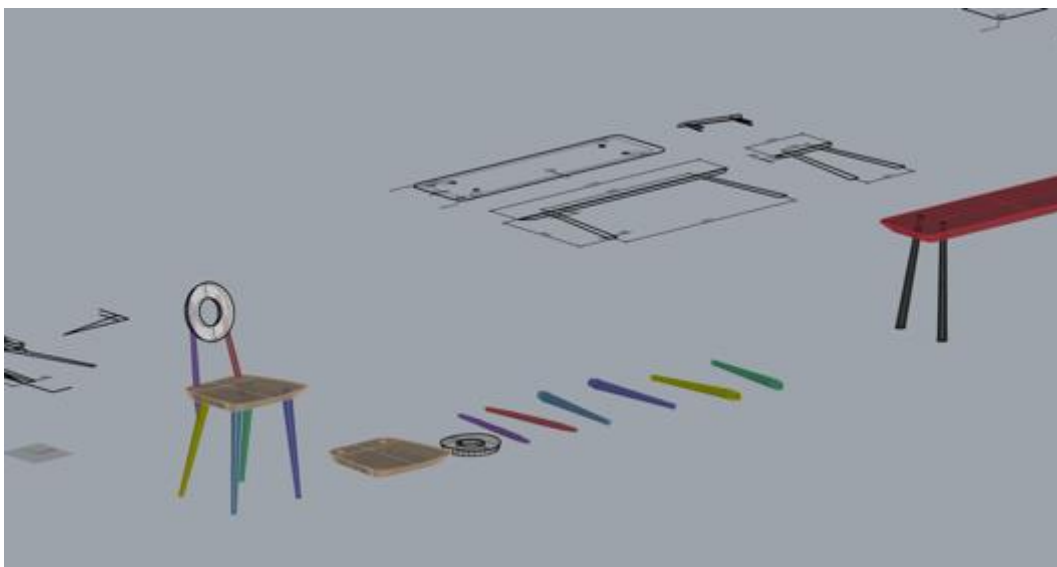

Obrázek 84: Zdánlivé "all you need" pro výrobu židle. Model v Rhinu s výkresy a rozloženými díly židle.

Sehnala jsem si na díly předřezené smrkové dřevo o správné síle na prototyp židle a spolu s 3D modelem připraveným pro zpracování jsem ho odevzdala na CNC frézu. Od výstupu z této strojní obráběčky jsem očekávala jsem přesné díly, které se do sebe pouze zasunou a zalepí. Bohužel se jednalo pouze o mou neznalou představu.

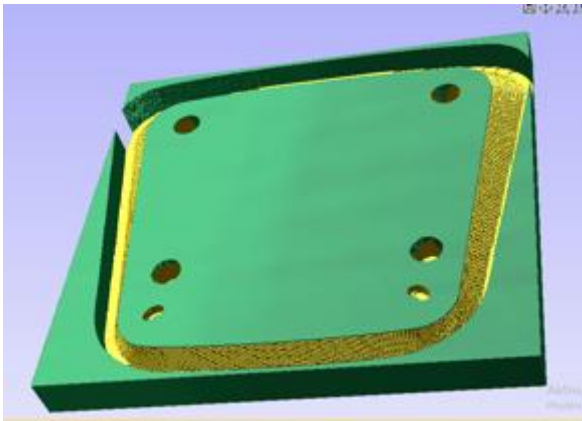

Obrázek 88: JÍNEK, Kryštof. Vizualizace frézování sedáku z programu CNC frézy.



Obrázek 88: JÍNEK, Kryštof. Fotografie dokumentující frézování sedáku a menší chybu důvodu nedostatečně velkého materiálu pro frézování.



Obrázek 88: JÍNEK, Kryštof. Soustružení nohy židle.



Obrázek 88: JÍNEK, Kryštof. Hotové vyfrézované produkty.

Nejdůležitější prvky, čímž jsou díry v sedáku pod jasně daným sklonem exportovaným z modelovacího programu byly pouze naznačené, a tedy pro mě nejdůležitější úkol byl teprve přede mnou. Navrtat přesnou díru pro opěrky, které vedou skrz sedák židle. Tomu přecházela dlouhá příprava, protože opěrky jsou do sedáku „zapíchnuty“ pod dvěma úhly. Z pohledu zepředu se jedná o  $7^\circ$  a z bokorysného pohledu o sklon  $11^\circ$ . Díky panu dílenskému, Josefovi Majrychovi, se mi povedlo vytvořit přípravek, který vytvoří úhel  $11^\circ$  a zároveň pevně uchycuje konstrukci sedáku ve stolním vrtáku, kde je nastaven ten druhý sklon. Tímhle způsobem jsme vytvořili dvě nakloněné díry v sedáku.





Obrázek 89: Vlevo náš dílenský Josef Majrych montuje přípravek na stolní vrták. Vpravo se již vrtá do sedáku.

Poté jsem se potýkala s díry pro nohy. Díry byly opět naznačeny a následně vrtákem ručně dodělány, proto je jejich úhel jiný, než by měl být dle modelu. Díry jsem dlátem vyrovnávala, aby tam nohy židle šly zastrčit. Výsledek neodpovídal očekávání a modelům v modelovacím programu.



Obrázek 90: Instalace nohou do sedáku.

Nohy jsou na prototypu nakročené jen trošku. Rovněž díry pro opěrky byly moc malé. Zvětšila jsem je rašplí. Sedák a opěrák byl vyfrézován nahrubo a bylo třeba ho zabrousit. Při broušení jsem zjistila, že na kotoučové brusce jde nastavit úhel zkosení, a tak by se sedák i opěrák dal ručně v dílně zkosit. Rovněž nohy by se daly vysoustružit v dílně, a tak jsem vyhodnotila, že frézování na prototyp vlastně nebylo vůbec potřeba a celý proces prototypování by trval kratší dobu.

Dále je zapotřebí na konstrukci vyvrtat otvor do zadních noh, do které se “zapíchnou” opěrky. Opěrky s opěradlem jsou spojeny kolíčky a lepidlem. Stejně tak bylo zapotřebí slepit sedák se smrkovým materiálem, a dodělat tak chybějící část sedáku.



Obrázek 93: BEDNÁŘ, Miroslav. Opravená chybějící část sedáku, již ručně zbrošněná.

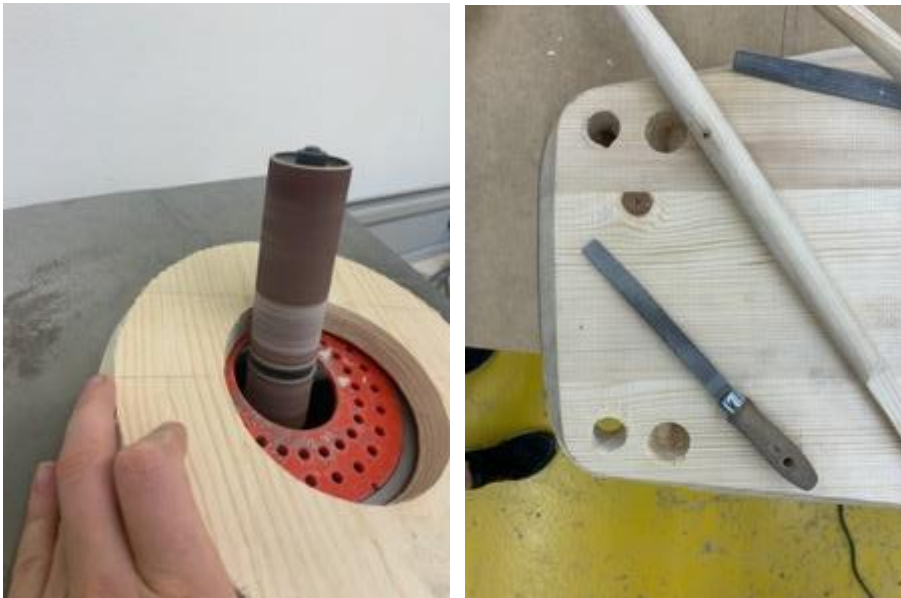

Obrázek 92: Broušení prototypu.



Obrázek 91: Všechny díly židle.





Obrázek 94: Prototyp – model 1:1.

Výsledný model prototypu byl smíšeně zklamáním i potěšením, ale hlavně obrovským poučením pro tvorbu finálního modelu. S pár přípravy je možné si celou kolekci vyrobit v dobře vybavené dílně jako je i u nás na škole, což je velmi potěšující okolnost kvůli vysokým cenám za obrábění materiálů na CNC fréze.

Smrkové dřevo, které jsem si z ekonomických důvodů pro výrobu prototypu vybrala mě příjemně potěšilo. Ano, chlupatí, jak o něm rádi mistři výroby říkají, ale dobře se obrábí, hezky voní a koneckonců jsem v jeho kresbě a barvě našla zalíbení. I když jsem finální model chtěla vyrobit z jasanu, myslím, že ještě zvážím variantu z měkkého dřeva jako borovice či bříza.

Následující návrhy pro zlepšení návrhu vyplývají z nesmírně přínosných konzultací s vedoucím této práce Janem Jarošem a Miroslavem Bednářem.

Co se konstrukce tyče, tak jsem díky prototypu přišla na spoustu jevů, které bych ve finálním modelu chtěla vylepšit. Nejdůležitější změnou ze všech zvětšení zádové opěrky. Aktuálně celá židle působí velmi subtilně, dokonce působí jak nábytek pro děti, a to i přes to, že má sedák ve standardních 46 cm. Domnívám se, že je to právě kvůli útlému opěráku. Z aktuálních 23 cm šíře ji zvětším na 28 cm, tedy o dva a půl centimetru na každou stranu. I opěráky lidových židlí byly užší než sedáky, jejich šířka se pohybovala kolem 30 cm.

Další zásadní změnou bude podražení zadních nohou židle tak, aby spodní část nohy v půdorysném pohledu jen těsně vybíhal za hranu sedáku. Nakročení předních nohou bude taky zvětšeno, budou lícovat s hranou sedáku.

Jako bezpečnostní opatření by se mohlo nazvat přepracování hran sedáku. U prototypu je vrchní hrana sedáku ostrá a probraná. Vzhledem k tomu, že se sedák nachází plus minus ve výšce úrovně kolene, hrozí nebezpečí naražení o ostrou hranu. Optimálním řešením tohoto bolestivého problému je opatření hrany sedáku fasetou o výšce aspoň 5 mm.

Skvělým doporučením pana Jaroše bylo pokusit se zlidštit křivku sedáku a to „vypouklutím“ jeho bočních stran, které jsou u prototypu rovné. Vepředu a vzadu sedáku toto vyklenutí křivky je a tvaru sedáku lahodí.

Co se týče pohodlnosti židle, tak za mě obstála na 8 bodů z 10. Sedák je profilovaný a pohodlný a opěrka taktéž. Se svým vzrůstem 171 cm se řadím v České republice do průměru, a tak věřím, že umístění opěrky bude vyhovovat jiným osobám stejně jako mě. Na čem bych ubrala ty body z hodnocení je psychologické působení židle. Sedání na židli bych přirovnala ke strachu dospělého člověka, když si sedá na dětskou židličku a bojí se, že pod ním nevydrží. Věřím, že se po celkovém zvětšení židle tento pocit eliminuje.

Dalším zhotoveným prototypním modelem v měřítku 1:1 je čalounění pro lavici. Je vyrobeno z tuhého molitanu síly 3 cm. Kolem molitanu je sešpendlena látka modrotisku se

vzorem sedmikrásek. Na ni jsou napojeny dva pásy o šíři 6 cm. Pády povedou z obou stran podsedáku a jsou spojeny na spodní části sedáku patentky, které známe například z oblečení typu jeansové bundy nebo povlečení.

Výroba čalouněného prototypu mě také přinesla spoustu poznatků, které jistě použiji, až budu šít finální podsedáky. Zvolila bych menší sílu molitanu, dva centimetry budou stačit a dala si práci se zkosením jeho hran a zaoblení rohů. Rovněž jsem se díky prototypu mohla rozhodovat, zda čalounění bude odsazeno od hrany sedáku s hranou bude lícovat. V dalším prototypu ještě zvážím prošívat okraje podsedáku.



Obrázek 95: Prototypní čalounění lavice.

## 7. Výsledný návrh

Spousta věcí o výsledném návrhu již byla řečena v kapitole Proces navrhování. Tyto návrhy byly testovány, což dokumentuje předchozí kapitola Prototypování a testování, a podrobeny nejen oku ale i hmatu.

Výsledným návrhem je kolekce nábytku, která je odpovědí na otázku: Jak vytvořit nábytek vyrobitelný současnou industriální technologií neztratit při tom osobitost lidového nábytku? Vznikl nábytek, který má svoji tvář, charakteristiku odvozenou od již historického lidového nábytku. Řešení je přizpůsobeno na dnešní strojní metodu výroby.

Kolekce propojuje lidovou kulturu s tou současnou a je důkazem, že stojí za to navazovat na několik století staré tradice. Tato kolekce nábytku vytváří odkaz na dobu, v níž byl vystavěn dům v Orlických horách, do kterého jsem mobiliář navrhl. Cílovou skupinou této kolekce není ale pouze tato stavba v Orlických horách, nýbrž všechny stavby, které nesou prvky lidové stavitelství. Můžou to být. Navržený mobiliář má za cíl harmonizovat s interiérem venkova a hor ať už s historickými lidovými stavbami, těmi revitalizovanými, kompletně rekonstruovanými anebo novostavbami.

Kolekce splňuje všechny ve vizi stanovené parametry. Je vyrobena současnými strojovými technologiemi určenými pro obrábění dřeva. Za druhé návrh odpovídá soudobým estetickým požadavkům dnešního lidu a v neposlední řadě, návrh nese několik prvků charakteristických pro lidovou kulturu.

Výstupem této práce je mimo tento dokument vyrobený funkční model nábytku z kolekce v měřítku 1:1 a plakát.

Kolekce nábytku je charakteristická pro několik znaků, které mezi sebou sdílí. Nejvýraznějším společným prvkem jsou nakročené nohy nábytku. Všechny nohy jsou vyrobeny z masivu kulatého průřezu, který se ze čtyř centimetrů v průměru v jednom extrému snižuje na dva centimetry v druhém extrému. Tyto nohy se u stolu a lavice směrem k zemi rozšiřují a u židle se směrem k zemi naopak zužují. Stůl a lavice mají do sedáku, respektive desky stolu propsané nakročené nohy. U židle tomu tak není, protože má ergonomicky tvarovaný sedák.

Velmi významným vizuálním pojítkem kolekce je typicky tmavě modré čalounění z modrotisku. K nábytku bude upevněno lidovým, osobním a hřejivým způsobem. U židli bude podsedák k židli připevněn pomocí šňůrek z modrotiskové látky. U lavic bude podsedák připevněn dvěma páry popruhů, které se ze spodu sedáku spojí patentky. Látky jsem vybrala dvě. Motiv sedmikrásky a abstraktní motiv připomínající malbu charakteristickou pro lidový nábytek z Krkonoš a Podkrkonoší.

Dalším společným prvkem jsou rádiusy křivek. Poloměr 21 mm je aplikován na všech vrchních deskách kusů nábytku v této kolekci.

Pro zhotovení kolekce jsem vybrala světlé, lehce nažloutlé a texturované jasanové dřevo. V rámci ekonomického smýšlení je také možné kolekci provést v borovici. Povrchová úprava je řešena nátěrem na dřevo na bázi přírodních olejů a vosků, které chrání dřevo zvenku i zevnitř.



Obrázek 96: Detaily výsledného návrhu.

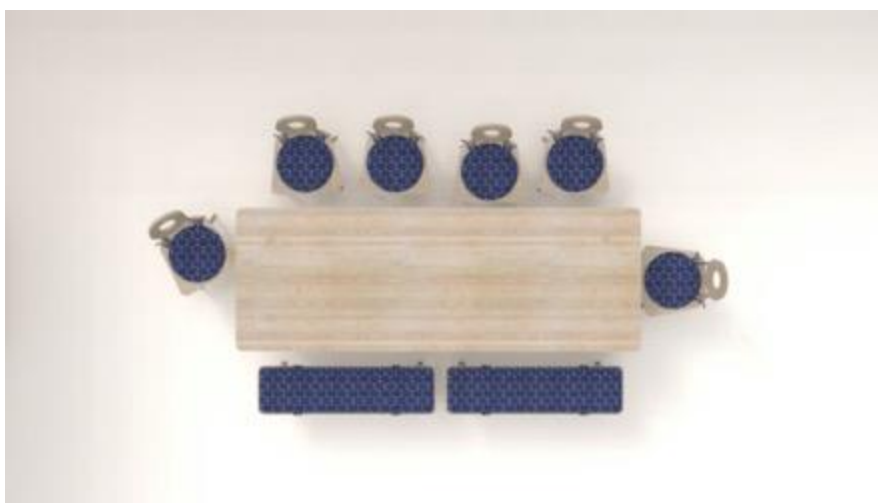

Obrázek 96: Výsledný návrh kolekce.



## 8. Technická dokumentace

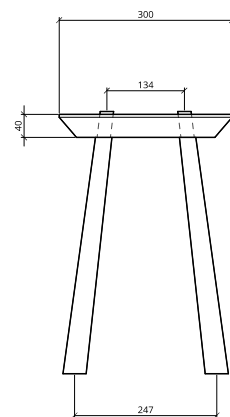
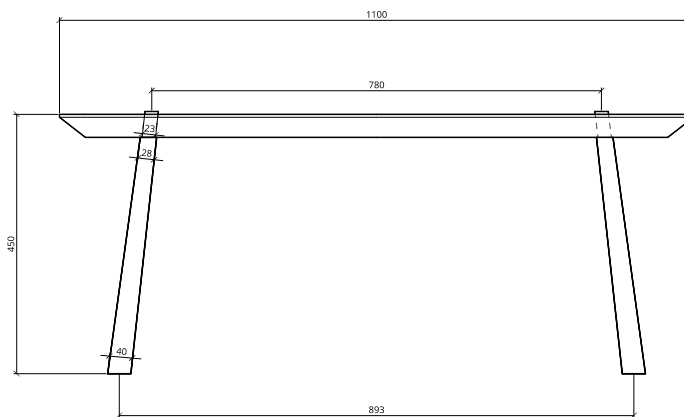
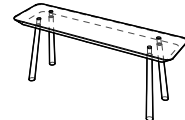
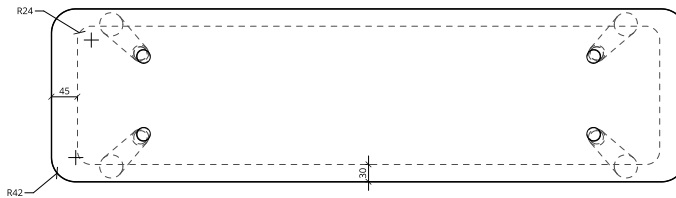
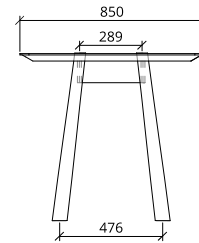
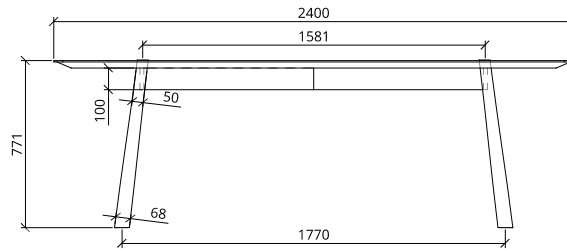
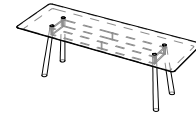
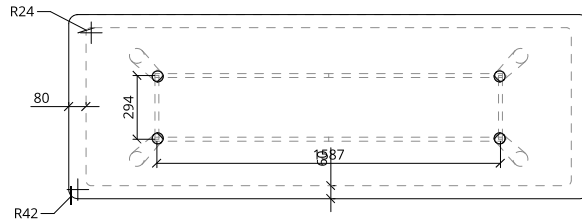

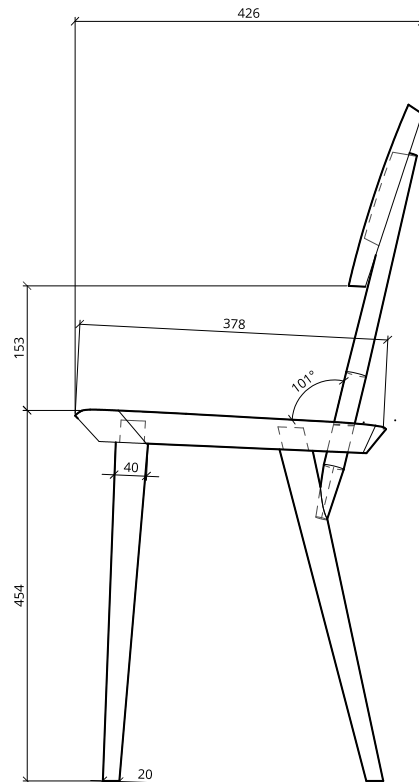
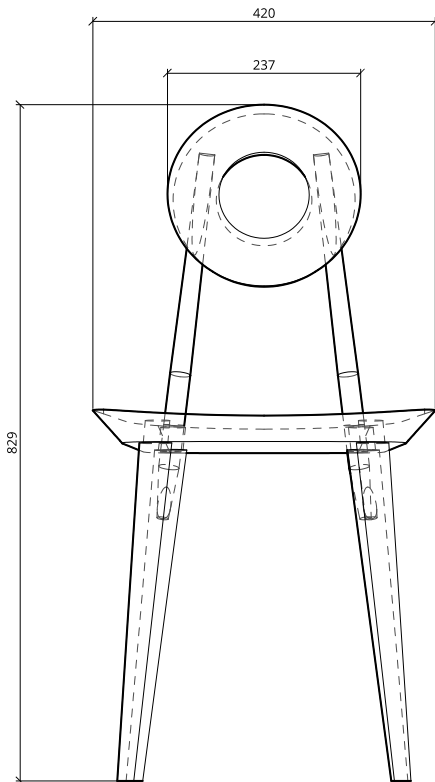
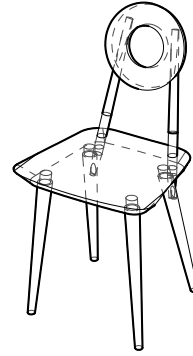
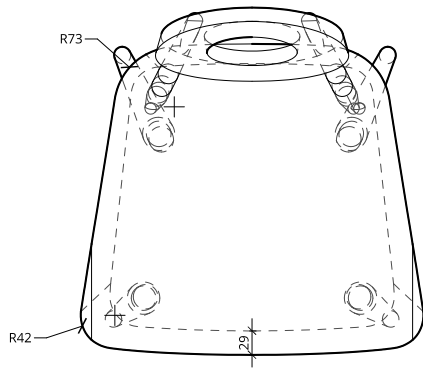

## 9. Závěr

Záměrem práce bylo propojit lidovou kulturou s tou současnou. Konfrontace několik století rozvíjejícího se lidového umění s prostředky a požadavky dnešní doby. Cílem bylo propsat do vybraného nábytku odkaz na dobu, v níž byl vystavěn dům, do kterého chceme mobiliář z kolekce umístit.

Motivem práce a jejího zkoumání byl návrh nábytku, konkrétně stolu a k němu sedacího nábytku, vhodný do rekonstruovaných, historických či nových stavení venkova a hor, které vykazují prvky lidové architektury a lidového umění. Kolekce nábytku byla navrhována do konkrétní stavby bývalé poloroubenky, která je v procesu rekonstrukce v Orlických horách. Součástí práce mělo být konstrukční řešení nábytku tak, aby bylo vyrobitelné současnými strojovými technologiemi určenými pro obrábění dřeva jako je CNC fréza.

V rámci práce byla analyzována dvě tradiční historická řemesla – modrotisk a výroba lidového nábytku i s pohledem na jejich vývoj v regionu Východních Čech. Po obeznámení s analytickou částí práce byla zformulována vize výsledného návrhu. Dále jsou v práci popsány procesy navrhování nábytku a jejich vývoj, ale i jeho slepé vývojové fáze i s vizualizacemi. Zhotovení prototypu předcházelo dalším drobným úpravám, ze kterých vznikl finální návrh. Výsledný návrh je dokumentován popisem, vizualizacemi a technickým výkresem.

Práce slouží k přiblížení lidové kultury čtenáři a zároveň nabízí nahlédnutí pod pokličku do vývoje návrhu, který má ambici propojit dnešní tvorbu s krásnými českými lidovými tradicemi.

Kdyby bylo na zpracování této práce více času, určitě bych chtěla dořešit návrh truhly a bidla, jako alternativu pro dnešní šatní skříň. Dále bych chtěla dokončit a zrealizovat návrh háčků, němého sluhu a postele.

## 10. Zdroje

BINDEROVÁ, Klára. *Modré z kypy: modrotisk a strážnická dílna Jochových*. Boskovice: Albert, 2013. ISBN 978-80-7326-229-7.

ČESKÉ CENTRUM. *Modré inovace*. Tschechisches Zentrum Wien [online]. [cit. 2022-05-10]. Dostupné z: <http://www.tschechischeszentrum.at>.

FROLEC, Václav, VAŘEKA, Josef. *Lidová architektura (Encyklopedie)*. S. 193. SNTL a ALFA, L 17-U3-VI-31f/2145 1.: Praha 1983.

FRYZELKA, Radek. *Lidový nábytek a dřevěné předměty na Valašsku*. S. 37. [online]. Brno, 2007 [cit. 2022-05-5]. Dostupné z: <https://is.mendelu.cz/zp/index.pl?podrobnosti=17829>. Bakalářská práce. Mendelova univerzita v Brně, Lesnická a dřevařská fakulta. Vedoucí práce doc. Dr. Ing. Petr Brunecký.

FŮRSTOVÁ, Adéla. *Modrotisk v současném oděvu*. S. 10. [online]. Liberec, 2019 [cit. 2022-05-10]. Dostupné z: [https://dspace.tul.cz/bitstream/handle/15240/154178/Adela\\_Furstova\\_BP.pdf](https://dspace.tul.cz/bitstream/handle/15240/154178/Adela_Furstova_BP.pdf). Bakalářská práce. Technická univerzita v Liberci, Fakulta textilní. Vedoucí práce Mgr.art. Zuzana Veselá.

HRONOVÁ, Markéta. *Obrazem: Unikátní modrotisk umí už jen dvě dílny v Česku. Vyrábí se stejně jako před sto lety*. Aktuálně.cz [online]. [cit. 2022-05-10]. Dostupné z: <https://zpravy.aktualne.cz/domaci/obrazem-unikatni-modrotisk-umi-uz-jen-dve-dilny-v-cesku-vyra/r~516a5ce6898911e79e4a0025900fea04/>.

HUBATOVÁ-VACKOVÁ, Lada. *Krása věcí, průmysl a moderní společnost*. In *Věci a slova: Umělecký průmysl, užité umění a design v české teorii a kritice 1870-1970*. Praha: Vysoká škola uměleckoprůmyslová, 2014. S. 50.

HUBATOVÁ-VACKOVÁ, Lada. *Tiché revoluce uvnitř ornamentu: Studie z dějin uměleckého průmyslu a dekorativního umění v letech 1880-1930*. Praha: Vysoká škola uměleckoprůmyslová, 2011. S. 190. ISBN 978-80-86863-18-4.

CHOBOLOVÁ, Marie. *Zdokumentování lidového nábytku včetně konstrukčních řešení vybraných typů v Jihomoravském kraji*. S. 16. [online]. Brno, 2015 [cit. 2022-05-13]. Dostupné z: <https://theses.cz/id/u3lkm4/>. Bakalářská práce. Mendelova univerzita v Brně, Lesnická a dřevařská fakulta. Vedoucí práce Ing. Eliška Máchová.

JÍŠOVÁ, Klára. *Návrh konstrukčního řešení vybraného typu lidového nábytku s přizpůsobením se k současným konstrukčním spojům a výrobním technologiím*. [online]. Brno, 2015 [cit. 2022-05-20]. Dostupné z: <https://theses.cz/id/59dbo9/>. Bakalářská práce. Mendelova univerzita v Brně, Faculty of Forestry and Wood Technology. Vedoucí práce Ing. Eliška Máchová.

JOHNOVÁ, Helena; STAŇKOVÁ, Jitka; BARAN, Ludvík. *Lidový malovaný nábytek v českých zemích z muzejních sbírek*. Praha: Panorama, 1989. S. 9. ISBN 80-7038-034-9.

JURKOVÁ, Petra. *Nábytek ve sbírkách Muzea Podkrkonoší v Trutnově*. Olomouc, 2012 [cit. 1. 5. 2022]. S. 32. Dostupné z: [https://theses.cz/id/labt2t/Jurkov\\_petra-bakalsk\\_prce.pdf](https://theses.cz/id/labt2t/Jurkov_petra-bakalsk_prce.pdf). Bakalářská práce. Univerzita Palackého v Olomouci, Filozofická fakulta. Prof. PhDr. Ladislav Daniel, Ph.D.

MUZEUM VÝCHODNÍCH ČECH V HRADCI KRÁLOVÉ. *Modrotisk*. Muzeum Východních Čech V Hradci Králové [online]. [cit. 2022-05-10]. Dostupné z: <https://www.muzeumhk.cz/muzejni-adventni-trh/934-jiri-danzinger-modrotisk-danzingerovi.html>.

STYLOVÉ LÁTKY. *Bavlna – modrotisk květin*. Stylové látky [online]. [cit. 2022-05-10]. Dostupné z: <https://www.stylovelatky.cz/metraz/bavlna-modrotisk-kvetinky-5/>.

TON. *O společnosti* [online]. 2022 [cit. 12. 5. 2022]. Dostupné z: <https://www.ton.eu/cz/o-spolecnosti/>.

TURNSKÝ, Marek. *Etnografický slovník 2, lidový nábytek v Českých zemích*. Praha: Národní muzeum, 1989.

PEŠTA, Jan. *Rekonstrukce roubených staveb: 2., upravené a rozšířené vydání*. Praha: Grada Publishing, 2020. S.168. ISBN 978-80-271-0525-0.

VEČERKOVÁ, Eva. *Lidový nábytek na Moravě. S. 6. Brno: Moravské zemské muzeum, 1994. ISBN 80-7028-060-3.*

ŽIŽLAVSKÁ, Linda. *John Ruskin: Ornament ve viktoriánském designu*. S. 39. [online]. Brno, 2015 [cit. 2022-05-5]. Dostupné z: [https://is.muni.cz/th/xcp1x/John\\_Ruskin\\_-\\_Ornament\\_ve\\_viktorianskem\\_designu.pdf](https://is.muni.cz/th/xcp1x/John_Ruskin_-_Ornament_ve_viktorianskem_designu.pdf). Masarykova univerzita v Brně, Filosofická fakulta. Vedoucí práce Mgr. Rostislav Niederle, PhD.